

Dell™ Laser Printer 1720/1720dn Uživatelská příručka

Objednání tonerových kazet a spotřebního materiálu od společnosti Dell:

1. Poklepejte na ikonu na pracovní ploše.



2. Navštivte webové stránky společnosti Dell nebo objednejte spotřební materiál společnosti Dell telefonicky.

www.dell.com/supplies

Abychom vám mohli poskytnout nejlepší služby, mějte připravené servisní číslo tiskárny Dell. Další informace o servisním čísle viz [Expresní servisní kód a servisní číslo](#).

[Vyhledání informací](#)

[Informace o tiskárně](#)

[Nabídky panelu ovládání](#)

[Kontrolky na panelu ovládání](#)

[Instalace hardwarových doplňků](#)

[Založení papíru](#)

[Nastavení pro místní tisk](#)

[Instalace pro síťový tisk](#)

[Přehled softwaru](#)

[Tisk](#)

[Údržba tiskárny](#)

[Řešení problémů](#)

[Specifikace](#)

[Dodatek](#)

[Licenční informace](#)

Poznámky, upozornění a výstrahy

 **POZNÁMKA:** POZNÁMKA označuje důležité informace pro lepší práci s tiskárnou.

 **UPOZORNĚNÍ:** UPOZORNĚNÍ označuje možnost poškození hardwaru nebo ztráty dat a poskytuje rady, jak se problému vyhnout.

 **VÝSTRAHA:** VÝSTRAHA označuje možné riziko poškození majetku, poranění, nebo smrti.

Informace obsažené v tomto dokumentu podléhají změnám bez předchozího upozornění.

© 2006 Dell Inc. Všechna práva vyhrazena.

Jakákoli reprodukce bez předchozího písemného povolení společnosti Dell Inc. je přísně zakázána.

Obchodní známky použité v tomto textu: *Dell*, logo *DELL*, *OpenManage* a *Dell Toner Management System* jsou obchodní známky společnosti Dell Inc.; *Microsoft* a *Windows* jsou registrované obchodní známky společnosti Microsoft Corporation ve Spojených státech amerických a dalších zemích. *Windows Server* a *Windows NT* jsou registrované obchodní známky společnosti Microsoft Corporation. *Windows Vista* je registrovaná obchodní známka nebo obchodní známka společnosti Microsoft Corporation ve Spojených státech amerických a dalších zemích.

Sun, *Sun Microsystems*, *Solaris* a logo *Solaris* jsou obchodní známky nebo registrované obchodní známky společnosti Sun Microsystems, Inc. v USA. a dalších zemích a jsou chráněny licencí.

SUSE je registrovaná obchodní známka společnosti Novell, Inc. v USA a dalších zemích.



Red Hat je registrovaná obchodní známka společnosti Red Hat, Inc. v USA a dalších zemích.

Jiné ochranné známky a obchodní názvy případně použité v tomto dokumentu mohou odkazovat na subjekty držící práva k těmto známkám a na názvy jejich výrobků. Společnost Dell Inc. odmítá vlastnické zájmy k ochranným známkám a obchodním názvům mimo svých vlastních.

OMEZENÁ PRÁVA PRO ZÁKAZNÍKY PŮSOBÍCÍ VE VLÁDĚ USA

Tento Software a Dokumentace jsou poskytnuty s OMEZENÝMI PRÁVY. Použití, vytváření kopií nebo zveřejnění vládou podléhají omezením nastaveným v pododstavci (c)(1)(ii) klauzule Rights in Technical Data and Computer Software zákona DFARS 252.227-7013 a v příslušných opatřeních FAR: Dell Inc., One Dell Way, Round Rock, Texas, 78682, USA.

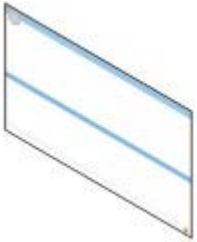
Vyhledání informací

Požadovaná položka	Umístění
<ul style="list-style-type: none">• Ovladače pro tiskárnu• <i>Uživatelská příručka</i>	<p>Disk CD <i>Drivers and Utilities</i></p>  <p>Pokud si zakoupíte počítač i tiskárnu od společnosti Dell najednou, budou dokumentace i ovladače k tiskárně nainstalovány v počítači. K odinstalaci nebo přeinstalaci ovladačů můžete použít disk CD <i>Drivers and Utilities</i> nebo nahlédnout do dokumentace. Na disku CD se mohou nacházet soubory Readme obsahující nejnovější poznámky týkající se technických změn tiskárny nebo rozšířené technické referenční materiály pro pokročilé uživatele nebo techniky.</p>
Jak nainstalovat tiskárnu	<p>Leták <i>Instalace tiskárny</i></p> 
<ul style="list-style-type: none">• Informace o bezpečnosti• Jak nastavit a používat tiskárnu• Informace o záruce	<p><i>Příručka majitele</i></p> 
Expresní servisní kód a servisní číslo	<p>Expresní servisní kód a servisní číslo</p>  <p>Následující obrázek znázorňuje umístění štítku na tiskárně.</p>



<ul style="list-style-type: none">• Nejnovější ovladače pro tiskárnu• Odpovědi na otázky týkající se technických servisních služeb a podpory• Dokumentace k tiskárně	<p>Webová stránka podpory společnosti Dell: support.dell.com</p> <p>Webová stránka podpory společnosti Dell poskytuje několik nástrojů online včetně následujících:</p> <ul style="list-style-type: none">• Řešení – tipy a rady pro řešení problémů, články od techniků a online kurzy• Aktualizace – informace o aktualizaci komponentů, například paměti• Péče o zákazníky – kontakty, informace o stavu objednávky, záruce a opravách• Stažení – ovladače• Reference – dokumentace tiskárny a specifikace produktu
<ul style="list-style-type: none">• Jak používat systém Windows® XP• Dokumentace k tiskárně	<p>Centrum pro nápovědu a odbornou pomoc systému Windows XP</p> <ol style="list-style-type: none">1. Klepněte na tlačítko Start® Nápověda a odborná pomoc.2. Zadejte slovo nebo slovní spojení nejuvýstižněji popisující problém a klepněte na ikonu se šipkou.3. Klepněte na téma související s problémem.4. Postupujte podle pokynů na obrazovce.
<ul style="list-style-type: none">• Jak používat systém Windows Vista™• Dokumentace k tiskárně	<ol style="list-style-type: none">1. Klepněte na položku 🌐® Nápověda a odborná pomoc.2. Zadejte slovo nebo slovní spojení popisující problém a klepněte na ikonu lupy.3. Klepněte na téma související s problémem.4. Postupujte podle pokynů na obrazovce.

Přehled softwaru

- [Dell Toner Management System™](#)
- [Středisko sledování stavu](#)
- [Nástroj pro nastavení místní tiskárny Dell](#)
- [Nástroj nastavení adresy IP](#)
- [Nástroj pro odinstalaci softwaru tiskárny Dell](#)
- [Profilovací program ovladače](#)
- [Webový konfigurační nástroj tiskárny Dell](#)
- [Nástroj pro upozornění tiskárny Dell](#)

V závislosti na operačním systému použijte k instalaci kombinace softwarových aplikací disk CD *Drivers and Utilities*, který se dodává s tiskárnou.

 **POZNÁMKA:** Pokud jste tiskárnu a počítač zakoupili samostatně, musíte k instalaci těchto softwarových aplikací použít disk CD *Drivers and Utilities*.

 **POZNÁMKA:** Tyto softwarové aplikace nejsou k dispozici pro systémy Linux a Macintosh.

Dell Toner Management System™

Okno stavu tisku

 **POZNÁMKA:** Tato aplikace není k dispozici, pokud používáte systém Windows® NT.

 **POZNÁMKA:** Aby okno stavu tisku správně fungovalo, je nutná podpora obousměrné komunikace, tedy zajištění komunikace mezi tiskárnou a počítačem. Tuto komunikaci umožní přidání výjimky do brány firewall systému Windows®.

Pro správu více stavových oken použijte aplikaci Středisko sledování stavu.

Okno stavu tisku zobrazuje stav tiskárny (Tiskárna je připravena, Tiskárna je odpojena a Kontrola chyb tiskárny) a název úlohy při odesílání úlohy k tisku.

Okno stavu tisku také zobrazuje množství toneru a zahrnuje tyto možnosti:

- Sledování množství toneru v tiskárně.
- Chcete-li objednat náhradní tonerovou kazetu, klepněte na tlačítko **Objednat toner**.

Aplikace pro objednávání spotřebního materiálu tiskáren Dell

Dialogové okno Objednat spotřební materiál lze otevřít z okna stavu tisku, okna Programy nebo poklepnutím na ikonu na pracovní ploše.

Toner lze objednat telefonicky nebo pomocí Internetu.

- Pokud objednávejte prostřednictvím aplikace pro objednávání spotřebního materiálu tiskáren Dell, postupujte následujícím způsobem:
 1. Klepněte na tlačítko **Start® Programy** nebo **Všechny programy® Dell Printers® Dell Laser Printer 1720**.

Pro uživatele systému Windows Vista (výchozí nabídka Start):

- a. Klepněte na položku  **Programy**.
- b. Klepněte na položku **Tiskárny Dell**.
- c. Klepněte na položku **Dell Laser Printer 1720**

2. Klepněte na položku **Aplikace pro objednávání spotřebního materiálu**.

Otevře se dialogové okno **Objednat spotřební materiál**.

- Pokud objednávejte pomocí Internetu, klepněte na položku **Navštívit webovou stránku společnosti Dell pro objednávání tiskových kazet**.
- Pokud objednávejte telefonem, zvolte číslo, které se objeví pod záhlavím **Telefonem**.

Středisko sledování stavu

 **POZNÁMKA:** Aby místní středisko sledování stavu správně fungovalo, je nutná podpora obousměrné komunikace, tedy zajištění komunikace mezi tiskárnou a počítačem. Tuto komunikaci umožní přidání výjimky do brány firewall systému Windows®.

Pro správu více stavových oken použijte aplikaci Středisko sledování stavu.

- Poklepáním na název tiskárny otevřete její stavové okno nebo jej otevřete stisknutím tlačítka **Spustit** u konkrétní tiskárny.
- Vzhled seznamu tiskáren změníte výběrem tlačítka **Aktualizovat**.
- Stisknutím tlačítka **Nápověda** lze zobrazit nápovědu online.

Nástroj pro nastavení místní tiskárny Dell

 **POZNÁMKA:** Tato aplikace není k dispozici, pokud je tiskárna připojena k síti.

Pomocí Nástroje pro nastavení místní tiskárny Dell lze změnit a uložit nastavení tiskárny, která nejsou dostupná ze softwaru tiskárny (např. aktivace alarmu, pokud chcete, aby tiskárna vydávala zvukový signál, když vyžaduje pozornost).

Nástroj pro nastavení místní tiskárny Dell se do počítače nainstaluje automaticky při instalaci softwaru tiskárny Dell. Spuštění nástroje:

1. Klepněte na tlačítko **Start**® **Programy** nebo **Všechny programy**® **Dell Printers**® **Dell Laser Printer 1720**.

Pro uživatele systému Windows Vista (výchozí nabídka Start):

- a. Klepněte na položku  **Programy**.
- b. Klepněte na položku **Tiskárny Dell**.
- c. Klepněte na položku **Dell Laser Printer 1720**

2. Klepněte na položku **Nástroj pro nastavení místní tiskárny Dell**.

 **POZNÁMKA:** Nástroj pro nastavení místní tiskárny Dell je funkční pouze u tiskáren připojených přímo k počítači.

Pomocí nástroje pro nastavení místní tiskárny Dell lze měnit následující nastavení:

MENU PAPÍR	<ul style="list-style-type: none"> • Zdroj papíru • Velikost papíru¹ • Typ papíru¹ • Vlastní typy² • Náhradní formát • Povrch papíru³ • Gramáž papíru³
MENU DOKONČOVÁNÍ	<ul style="list-style-type: none"> • Oboustranně • Oboustranně přeloženo • Kopie • Prázdné strany • Kompletování • Oddělovací listy • Zdroj oddělovacích listů • Vícestránkový tisk • Vícestránkové pořadí • Vícestránkový náhled • Vícestránkové ohraničení
MENU KVALITA	<ul style="list-style-type: none"> • Rozlišení tisku • Sytost toneru • Zvětšení malých písmen
MENU NASTAVENÍ	<ul style="list-style-type: none"> • Úsporný režim • Tichý režim • Jazyk tiskárny • Špořič energie • Šetření zdroji • Stahovat do • Časový limit tisku • Limit pro čekání • Automatické pokračování • Napravit zaseknutí • Ochrana stránky • Oblast tisku • Jazyk výpisů • Alarm pro toner
MENU PCL EMULACE	<ul style="list-style-type: none"> • Orientace • Řádků na stránku • Šířka A4 • Přečíslování zásobníku¹ • Vkládat CR za LF • Vkládat LF za CR
MENU POSTSCRIPT	<ul style="list-style-type: none"> • Tisk PS chyb • Priorita fontu
PARALELNÍ MENU	<ul style="list-style-type: none"> • PCL SmartSwitch • PS SmartSwitch • Buffer paralelního rozhraní • Rozšířený režim • Akceptovat inic
USB	<ul style="list-style-type: none"> • PCL SmartSwitch • PS SmartSwitch • Buffer pro USB

¹ pro podporované zdroje

² pro číslo vlastního typu

³ pro podporovaná média

Nástroj nastavení adresy IP

 **POZNÁMKA:** Tato aplikace není k dispozici, pokud je tiskárna připojena místně k počítači.

 **POZNÁMKA:** Pro správné nastavení a funkčnost nástroje nastavení adresy IP se přidává výjimka do brány firewall systému Windows®.

Pro správu více stavových oken použijte aplikaci Středisko sledování stavu.

Nástroj nastavení adresy IP vám umožní nastavit adresu IP a další důležité parametry IP. Manuální nastavení adresy IP:

1. Spusťte Webový konfigurační nástroj tiskárny Dell tak, že do internetového prohlížeče zadáte adresu IP své síťové tiskárny.
2. Klepněte na tlačítko **Nastavení tiskárny**.
3. V nabídce **Nastavení tiskového serveru** klepněte na tlačítko **TCP/IP**.
4. Zadejte **Adresu IP** a nastavení **Síťová maska** a **Brána**.

 **POZNÁMKA:** Pokud tato nastavení neznáte, obraťte se na správce sítě.

5. Klepněte na tlačítko **Zaslat**.
6. Do prohlížeče zadejte novou adresu IP, abyste mohli dále používat Webový konfigurační nástroj tiskárny Dell.

Nástroj pro odinstalaci softwaru tiskárny Dell

K odinstalaci aktuálně nainstalovaného softwaru tiskárny nebo objektů tiskárny použijte Nástroj pro odinstalaci softwaru.

1. Klepněte na nabídku **Start® Programy** nebo **Všechny programy® Tiskárny Dell**.

Pro uživatele systému Windows Vista (výchozí nabídka Start):

- a. Klepněte na položku  **Programy**.
 - b. Klepněte na položku **Tiskárny Dell**.
2. Klepněte na položku **Odinstalace softwaru tiskárny Dell**.
 3. Vyberte komponenty, které chcete odinstalovat, a potom klepněte na tlačítko **Další**.
 4. Klepněte na tlačítko **Dokončit**.
 5. Po skončení odinstalace klepněte na tlačítko **OK**.

Profilovací program ovladače

K vytvoření profilů ovladačů, které obsahují vlastní nastavení, použijte profilovací program ovladače. Profil ovladače může

obsahovat skupinu uložených nastavení ovladače tiskárny a další údaje, např.:

- orientaci tisku a více stránek na list (nastavení dokumentu),
- stav výstupního zásobníku při instalaci (možnosti tiskárny),
- formáty papíru definované uživatelem (vlastní formáty),
- jednoduchý text a vodotisky,
- informace o masce,
- informace o fontech,
- sloučení formulářů.

Webový konfigurační nástroj tiskárny Dell

 **POZNÁMKA:** Tato aplikace není k dispozici, pokud je tiskárna připojena místně k počítači.

Stalo se vám, že se úloha odeslaná do síťové tiskárny na jiném patře nevytiskla, protože se v ní zasekl papír nebo proto, že je podavač prázdný? Jednou z funkcí Webového konfiguračního nástroje tiskárny Dell je nastavení informací e-mailem, které upozorní e-mailem vás nebo hlavního operátora v případě, že tiskárna potřebuje spotřební materiál nebo zásah obsluhy.

Když vyplňujete inventární kartu tiskárny, kde je třeba uvést číslo položky všech tiskáren ve vaší oblasti, Webový konfigurační nástroj tiskárny Dell obsahuje funkci poskytující informace o tiskárně, která tuto činnost usnadní. Zadejte adresu IP každé tiskárny v síti. Zobrazí se číslo položky.

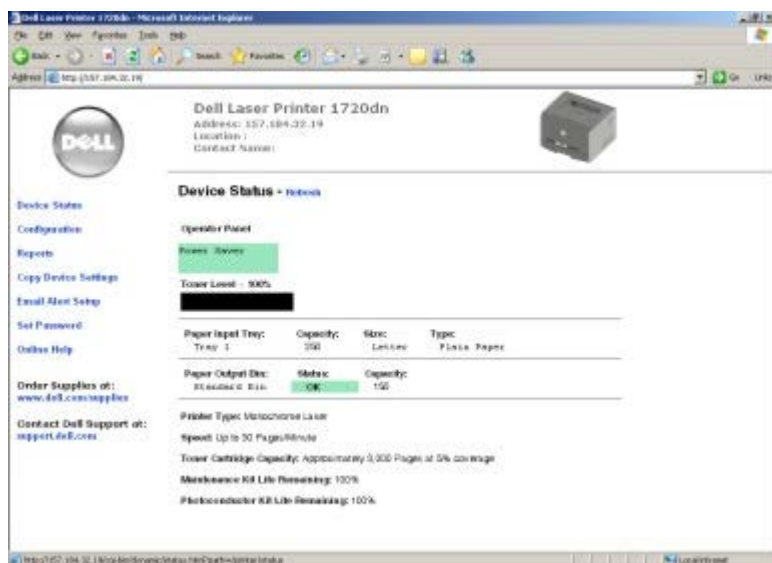

Funkce Webového konfiguračního nástroje tiskárny Dell také umožňují změnit nastavení tiskárny a sledovat vývoj tisku. Pokud jste správce sítě, můžete snadno zkopírovat nastavení tiskárny do jedné nebo všech tiskáren v síti - přímo z internetového prohlížeče.

Chcete-li spustit Webový konfigurační nástroj tiskárny Dell, zadejte adresu IP své síťové tiskárny do internetového prohlížeče.

Pokud neznáte adresu IP tiskárny, vytiskněte stránku nastavení sítě, na které je uveden seznam adres IP.

Stránku Nastavení sítě lze vytisknout stisknutím a uvolněním tlačítka **Pokračovat** .

Webový konfigurační nástroj tiskárny Dell používejte pro tyto akce:

- **Stav tiskárny** – Slouží k získání okamžité informace o stavu spotřebního materiálu tiskárny. Když dochází toner, klepnutím na odkaz na dodávky toneru v prvním okně lze objednat další tonerové kazety.
- **Nastavení tiskárny** – Slouží ke změně nastavení tiskárny, ke vzdálenému zobrazení panelu ovládání a k aktualizaci firmwaru tiskového serveru.

- **Kopírování nastavení tiskárny** – Slouží k rychlému zkopírování nastavení tiskárny do další tiskárny nebo tiskáren v síti zadáním adresy IP tiskárny.

 **POZNÁMKA:** Abyste mohli používat tuto funkci, musíte být správcem sítě.

- **Statistika tisku** – Slouží ke sledování vývoje tisku, jako je spotřeba papíru a typy úloh, které se zadávají k tisku.
- **Informace o tiskárně** – Slouží k získání informací nutných pro kontaktování servisu, inventární hlášení, nebo stav aktuální paměti a úrovně kódů zařízení.
- **Nastavení informací e-mailem** – Slouží k informování e-mailem v případě, že tiskárna potřebuje spotřební materiál nebo zásah obsluhy. Chcete-li dostávat informační e-mail, zadejte své jméno nebo označení hlavního operátora do okna seznamu e-mailů.
- **Nastavení hesla** – Slouží k zamknutí panelu ovládání heslem, aby ostatní uživatelé nemohli nedopatřením změnit vybraná nastavení tiskárny.

 **POZNÁMKA:** Abyste mohli používat tuto funkci, musíte být správcem sítě.

- **Nápověda online** – Klepnutím na tlačítko **Nápověda** navštívíte webovou stránku společnosti Dell pro řešení problémů tiskáren.

Nástroj pro upozornění tiskárny Dell

 **POZNÁMKA:** Tato aplikace není k dispozici v systémech Windows NT a Windows 2000.

Nástroj pro upozornění tiskárny Dell vás informuje, pokud dojde k chybě vyžadující váš zásah u tiskárny. Jestliže dojde k chybě, zobrazí se bublina s informacemi o typu chyby a o umístění příslušných informací pro její vyřešení.

 **POZNÁMKA:** Správná funkce nástroje pro upozornění tiskárny Dell vyžaduje podporu obousměrné komunikace, takže tiskárna musí být schopna komunikovat s počítačem. Pro umožnění této komunikace je do Brány firewall systému Windows přidána výjimka.

Pokud jste zvolili možnost instalace Nástroje pro upozornění tiskárny Dell se softwarem tiskárny, bude nástroj automaticky spuštěn po dokončení instalace softwaru. Nástroj je aktivní, pokud se na hlavní panelu zobrazí ikona .

Vypnutí Nástroje pro upozornění tiskárny Dell:

1. Na hlavním panelu klepněte pravým tlačítkem myši na ikonu .
2. Klepněte na možnost **Zavřít**.

Opětovné zapnutí Nástroje pro upozornění tiskárny Dell:

1. Klepněte na tlačítko **Start® Programy** nebo **Všechny programy® Dell Printers® Dell Laser Printer 1720**.

Pro systém Windows Vista (výchozí nabídka Start):

- a. Klepněte na příkaz  **® Programy**.
 - b. Klepněte na položku **Tiskárny Dell**.
 - c. Klepněte na položku **Dell Laser Printer 1720**
2. Klepněte na položku **Nástroj pro upozornění tiskárny**.

Informace o tiskárně

- [Popis tiskárny](#)
- [Popis panelu ovládání](#)
- [Tisk listu konfigurace nastavení tiskárny](#)
- [Výběr správného kabelu](#)

Popis tiskárny

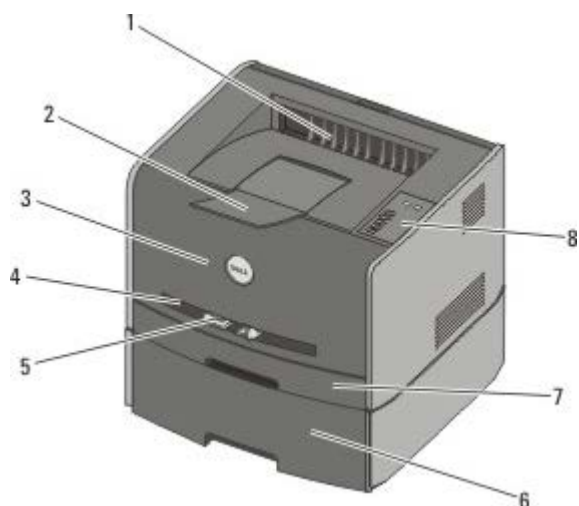

1	Přední výstup	Část, kudy potištěný papír vystupuje z tiskárny.
2	Nástavec výstupního odkladače	Podpěra papíru po výstupu z tiskárny.
3	Přední kryt	Dvířka, po jejichž otevření lze získat přístup k tonerové kazetě a fotoválci.
4	Ruční podavač	Část, do které ručně vkládáte různé typy papíru, například obálky.
5	Vodící lišty v ručním podavači	Lišty, které nastavíte pro formát papíru, který podáváte ručně, aby se zabránilo zaseknutí papíru.
6	Doplňkový zásobník na 550 listů (zásobník 2)	Zásobník, který můžete zakoupit samostatně, abyste zvýšili množství prázdného papíru, který lze do tiskárny vkládat.
7	Zásobník 1	Standardní zásobník papíru, který má kapacitu až 250 listů.
8	Panel ovládání	Panel na tiskárně sloužící k ovládání tiskových úloh.

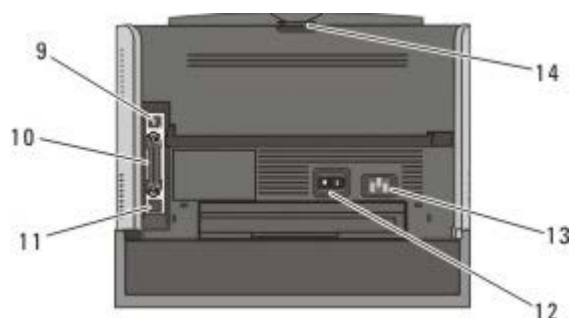

9	Port USB	Zdířka pro zasunutí zástrčky kabelu USB (prodává se zvlášť). Druhý konec kabelu USB se zapojuje do počítače.
10	Paralelní port	Zdířka pro zasunutí zástrčky paralelního kabelu (prodává se zvlášť). Druhý konec paralelního kabelu se zapojuje do počítače.

11	Síťový port (pouze 1720dn)	Zdířka pro zasunutí zástrčky kabelu Ethernet (prodává se zvlášť). Druhý konec kabelu Ethernet se zapojuje do síťového portu.
12	Spínač pro zapnutí/vypnutí	Slouží k zapnutí nebo vypnutí tiskárny.
13	Konektor napájecího kabelu	Slouží k připojení tiskárny ke zdroji napájení pomocí dodaného síťového kabelu pro danou zemi.
14	Zadní výstup	Dvířka, jejichž otevřením umožníte výstup tiskových úloh z tiskárny, například úloh vytištěných na průhledných fóliích nebo kartonu.

Popis panelu ovládání

Na panelu ovládání je šest kontrolkek a dvě tlačítka.

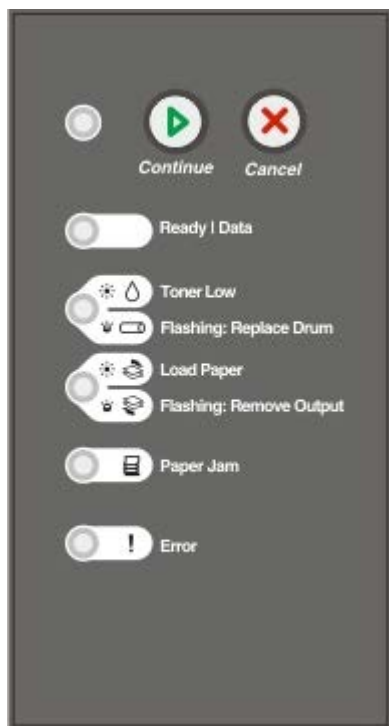

- Stisknutím tlačítka **Pokračovat** pokračujte v tisku.
- Po dvojitým rychlém stisknutí tlačítka **Pokračovat** se zobrazí kód chyby.
- Stisknutím tlačítka **Storno** zrušíte právě probíhající úlohu.
- Stisknutím a podržením tlačítka **Storno** dokud se všechny kontrolky nerozsvítí, resetujete tiskárnu.

Tisk listu konfigurace nastavení tiskárny

Pokročilí uživatelé mohou při řešení problémů s tiskem nebo změnách konfigurace nastavení tiskárny využít list konfigurace nastavení tiskárny, na kterém jsou vytisknuty instrukce pro postup nabídkami konfigurací a výběr a uložení nových nastavení.

1. Vypněte tiskárnu.
2. Otevřete přední kryt.
3. Při zapínání tiskárny stiskněte a podržte tlačítko **Pokračovat** .

Probíhají světelné cykly všech kontrollek.

4. Uvolněte tlačítko **Pokračovat** .

5. Zavřete přední kryt.

Zobrazí se světelná sekvence reprezentující hlavní nabídku.

6. Podržte tlačítko **Pokračovat**  až do proběhnutí světelných cyklů všech kontrollek.

Vytiskne se list konfigurace nastavení tiskárny.

 **POZNÁMKA:** List se vytiskne pouze, když je zobrazena hlavní nabídka.

Výběr správného kabelu

Spojovací kabel tiskárny musí odpovídat následujícím požadavkům:

Připojení	Certifikace kabelu
USB	USB 2.0
Paralelní	IEEE-1284
10/100BaseT Ethernet	CAT-5E

Tisk

- [Tisková úloha s ručním podáváním](#)
- [Tisk na obě strany papíru](#)
- [Tisk obrazů více stránek na jednu stránku \(tisk více stránek na list\)](#)
- [Tisk knihy](#)
- [Tisk plakátu](#)
- [Tisk na hlavičkový papír](#)
- [Zrušení tiskové úlohy](#)

Tisková úloha s ručním podáváním

Ruční podavač je umístěn na přední straně tiskárny a může podávat vždy pouze jeden list tiskového média.

Při používání ručního podavače odešlete tiskovou úlohu na tiskárnu před založením tiskového média. Až bude tiskárna připravena, zobrazí světelnou sekvenci **Vložte do ručního podavače**. V tomto okamžiku je třeba založit médium.



1. V okně s dokumentem klepněte na položku **Soubor® Tisk**.
2. Klepněte na tlačítko **Vlastnosti** (nebo **Možnosti**, **Tiskárna** nebo **Nastavení**, podle použitého programu nebo operačního systému).

Otevře se dialogové okno **Předvolby tisku**.

3. Klepněte na kartu **Papír**.
4. Z rozbalovacího seznamu **Zásobník papíru** vyberte položku **Papír ručně**.
5. Provedte případné změny v dokumentu.
6. Klepněte na tlačítko **OK**.

7. Klepnutím na tlačítko **OK** v okně Tisk odešlete úlohu k tisku.

Tiskárna zobrazí světelnou sekvenci **Vložte do ručního podavače**.

8. Umístěte list vybraného tiskového média potiskovanou stranou nahoru doprostřed ručního podavače, až se přední strana dotkne vodících lišt.
- Obálky vkládejte chlopni dolů a oblastí pro poštovní známku podle ilustrace.
 - Průhledné fólie držte za hrany a nedotýkejte se strany, na kterou se bude tisknout. Mastnota z prstů, které byly položeny na fólii, může snížit kvalitu tisku.
 - Hlavičkový papír zakládejte potiskovanou stranou nahoru a horní stranou listu vstupující do tiskárny jako první.
 - Pokud máte problémy s posunem papíru, papír otočte.
9. Upravte vodítka papíru podle šířky tiskového média.
10. Držte obě strany tiskového média blízko ručního podavače a tlačte ho do tiskárny, dokud ho tiskárna automaticky nezachytí.



Mezi zachycením tiskového média a posunutím do tiskárny vznikne krátká prodleva.

UPOZORNĚNÍ: Netlačte tiskové médium do podavače násilím. Zatlačení média silou způsobuje zaseknutí papíru.

Tisk na obě strany papíru

Tisk na obě strany papíru snižuje náklady na tisk.

Můžete vybrat, jak chcete oboustrannou úlohu tisknout: přes delší nebo kratší okraj.

- Delší okraj znamená, že stránky se svážou podél delší hrany (levá strana při orientaci na výšku, horní strana při orientaci na šířku).

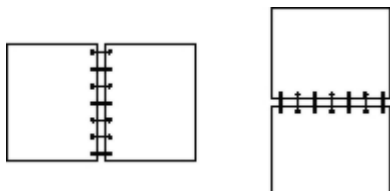

- Kratší okraj znamená, že stránky se svážou podél kratší strany (horní strana při orientaci na výšku a levá strana na šířku).

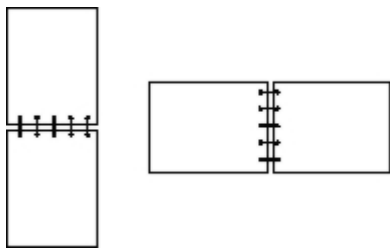

Tiskárna Dell Laser Printer 1720 – Ruční oboustranný tisk

1. V okně s dokumentem klepněte na položku **Soubor® Tisk**.
2. Klepněte na tlačítko **Vlastnosti** (nebo **Možnosti**, **Tiskárna** nebo **Nastavení**, podle použitého programu nebo operačního systému).

Otevře se dialogové okno **Předvolby tisku**.

3. Vyberte možnost **2stranný delší okraj** nebo **2stranný kratší okraj**.
4. Klepněte na kartu **Papír**.
5. Vyberte **Možnosti vstupu** pro tiskovou úlohu.
6. Klepněte na tlačítko **OK**.
7. Klepnutím na tlačítko **OK** v okně Tisk odešlete úlohu k tisku.

Tiskárna nejprve vytiskne každou druhou stranu dokumentu. Po vytištění první strany úlohy se zobrazí světelná sekvence **Oboustranný tisk**.

8. Vložte papír zpět do Zásobníku 1 již vytištěnou stranou nahoru a horním okrajem stránky směřujícím k přednímu okraji zásobníku.



 **POZNÁMKA:** Ačkoli k tisku první strany oboustranné úlohy můžete použít Zásobník 1 i Zásobník 2, k tisku druhé strany použijte pouze Zásobník 1.

Tiskárna Dell Laser Printer 1720dn – Automatický oboustranný tisk

 **POZNÁMKA:** Funkce automatického oboustranného tisku je k dispozici pouze u tiskárny Dell Laser Printer 1720dn.

1. V okně s dokumentem klepněte na položku **Soubor® Tisk**.
2. Klepněte na tlačítko **Vlastnosti** (nebo **Možnosti**, **Tiskárna** nebo **Nastavení**, podle použitého programu nebo operačního systému).

Otevře se dialogové okno **Předvolby tisku**.

3. Klepněte na kartu **Rozvržení stránky**.

4. V části **Oboustranný tisk** vyberte možnost **Oboustranný delší okraj** nebo **Oboustranný kratší okraj** (podle požadavku na tisk).
5. Klepněte na tlačítko **OK**.
6. Klepněte na tlačítko **OK**.

Tisk obrazů více stránek na jednu stránku (tisk více stránek na list)

Nastavení vícestránkového tisku (více stránek na list) se používá pro tisk obrazů více stránek na jednu stránku. Například možnost 2 stránky na list znamená, že dvoustránkový dokument bude vytištěn na jednu stránku.

Tiskárna využívá nastavení Vícestránkové pořadí, Vícestránkový náhled a Vícestránkové ohraničení pro určení pořadí a orientace obrázků a určení, zda se má tisknout okraj kolem každého obrázku.

1. V okně s dokumentem klepněte na položku **Soubor® Tisk**.
2. Klepněte na tlačítko **Vlastnosti** (nebo **Možnosti**, **Tiskárna** nebo **Nastavení**, podle použitého programu nebo operačního systému).

Otevře se dialogové okno **Předvolby tisku**.

3. V oddílu **Vícestránkový tisk (více stránek na list)** zadejte pomocí numerické klávesnice nebo šipek počet stránek, které chcete na stránku vytisknout.
4. Klepněte na tlačítko **OK**.
5. Klepnutím na tlačítko **OK** v okně Tisk odešlete úlohu k tisku.

Tisk knihy

Nastavení **Knihy** umožní tisknout více stránek ve formě knihy, aniž byste museli znovu formátovat dokument. Stránky se tisknou ve správném pořadí. Stránky se tisknou tak, aby hotový složený dokument mohl být přeložen uprostřed každé stránky a vytvořila se kniha.

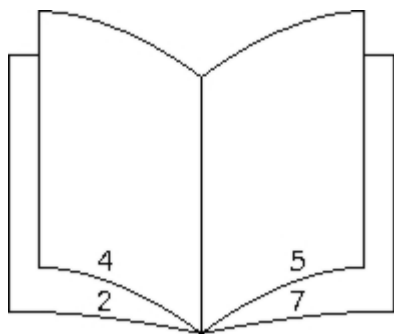

Pokud dokument obsahuje mnoho stránek, může být obtížné knihu složit. Pokud tisknete poměrně rozsáhlou knihu, můžete využít volbu **Počet listů ve svazku** a určit, kolik stránek má obsahovat jeden svazek. Tiskárna vytiskne potřebný počet svazků, které potom můžete spojit do jedné knihy. Tisk ve svazcích usnadní zarovnání vnějšího okraje stránek.

Před vybráním funkce **Knihy** je třeba určit, zda chcete tisknout s použitím volby **Oboustranný tisk**. Pokud vyberete možnost **Tisk s funkcí kniha**, ovládací prvky pro volbu oboustranného tisku jsou potlačeny a zůstávají v posledním nastavení.

1. V okně s dokumentem klepněte na položku **Soubor® Tisk**.
2. Klepněte na tlačítko **Vlastnosti** (nebo **Možnosti**, **Tiskárna** nebo **Nastavení**, podle použitého programu nebo operačního systému).

Otevře se dialogové okno **Předvolby tisku**.

3. Klepněte na položku **Více možností rozvržení stránky**.
 4. Klepněte na položku **Knih**.
 5. Dvakrát klepněte na tlačítko **OK**.
 6. Klepnutím na tlačítko **OK** v okně Tisk odešlete úlohu k tisku.
-

Tisk plakátu

Nastavení Plakát umožní vytisknout jeden obrázek na několik stránek. Po vytisknutí můžete stránky sestavit a vytvořit jeden velký obrázek.

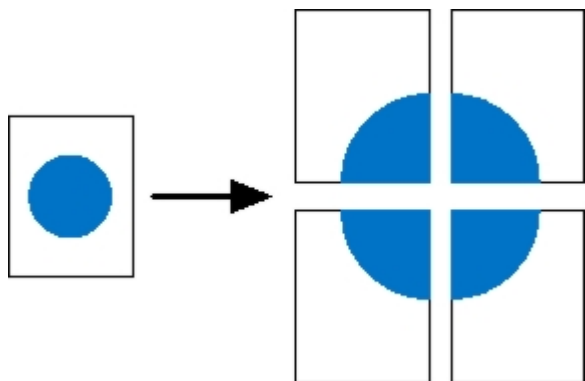

1. V okně s dokumentem klepněte na položku **Soubor® Tisk**.
2. Klepněte na tlačítko **Vlastnosti** (nebo **Možnosti**, **Tiskárna** nebo **Nastavení**, podle použitého programu nebo operačního systému).

Otevře se dialogové okno **Předvolby tisku**.

3. Klepněte na položku **Více možností rozvržení stránky**.
 4. Klepněte na položku **Plakát**.
 5. Vyberte velikost plakátu výběrem počtu stránek, které budou k tvorbě plakátu použity.
 6. Chcete-li na každou stránku vytisknout ořezové značky, vyberte možnost **Tisknout ořezové značky**.
 7. Zvolte velikost překrytí jednotlivých stránek.
 8. Poklepejte na tlačítko **OK**.
 9. Klepnutím na tlačítko **OK** v okně Tisk odešlete úlohu k tisku.
-

Tisk na hlavičkový papír

1. Zkontrolujte, zda je hlavičkový papír správně založen podle zdroje papíru, který používáte.
 - **Zásobník 1 nebo 2** – Založte hlavičkový papír stranou určenou k tisku směrem dolů. Horní hranu listu s logem umístěte do přední části zásobníku.



- **Ruční podavač** – Hlavičkový papír zakládejte potiskovanou stranou nahoru a horní stranou listu vstupující do tiskárny jako první.

 **POZNÁMKA:** Používáte-li ruční podavač, nejprve odešlete úlohu k tisku a po zobrazení světelné sekvence Vložte do ručního podavače na displeji vložte hlavičkový papír.

2. V okně s dokumentem klepněte na položku **Soubor® Tisk**.
3. Klepněte na tlačítko **Vlastnosti** (nebo **Možnosti**, **Tiskárna** nebo **Nastavení**, podle použitého programu nebo operačního systému).

Otevře se dialogové okno **Předvolby tisku**.

4. Klepněte na kartu **Papír**.
5. Z rozbalovacího seznamu **Typ papíru** vyberte položku **Hlavičkový papír**.
6. Vyberte vhodnou velikost papíru a zásobník.
7. Klepněte na tlačítko **OK**.
8. Klepnutím na tlačítko **OK** v okně Tisk odešlete úlohu k tisku.

Zrušení tiskové úlohy

Tiskovou úlohu lze zrušit z panelu ovládání nebo z počítače. Když se úloha ruší, na panelu ovládání se zobrazí světelná sekvence **Zrušit úlohu**.



Z panelu ovládání tiskárny

Stisknutím a uvolněním tlačítka **Storno**  zrušíte aktuální tiskovou úlohu.

Z počítače

1. *Pro systém Windows® XP (výchozí nabídka Start):*

- a. Klepněte na tlačítko **Start® Ovládací panely**.
- b. Poklepejte na položku **Tiskárny a jiný hardware**.
- c. Poklepejte na položku **Tiskárny a faxy**.

Pro systém Windows XP (klasická nabídka Start): Klepněte na tlačítko **Start® Nastavení® Tiskárny a faxy**.

Pro systém Windows Vista™ (klasická nabídka Start) a všechny další verze systému Windows: Klepněte na tlačítko **Start® Nastavení® Tiskárny**.

Pro systém Windows Vista (výchozí nabídka Start):

- a. Klepněte na položku  **® Ovládací panely**.
- b. Klepněte na položku **Hardware a zvuk**.
- c. Klepněte na položku **Tiskárny**.

2. Poklepejte na tiskárnu, kterou používáte k tisku úlohy.





Zobrazí se seznam tiskových úloh.

3. Klepněte pravým tlačítkem myši na dokument, jehož tisk chcete zastavit, a poté klepněte na tlačítko **Storno**.

Nabídky panelu ovládání

- [Nabídka Síť](#)
- [Nabídka Paralelní](#)
- [Nabídka Nastavení](#)
- [Nabídka USB](#)
- [Nabídka Nástroje](#)

Nabídky jsou reprezentovány sekvencemi kontrolkek **Připraveno** , **Málo toneru/Vyměňte válec**  , **Založte papír/Odeberte výstup**   a **Zaseknutý papír** . Položky nabídek a jejich nastavení jsou indikovány světelnými sekvencemi **Chyba**  a **Pokračovat** .

- Stisknutím tlačítka **Zrušit**  lze procházet nabídky a jejich položky.
- Stisknutím tlačítka **Pokračovat**  lze vstoupit do požadovaného nastavení.
- Stisknutím a podržením tlačítka **Pokračovat**  až do proběhnutí světelného cyklu všech kontrolkek uložíte nastavení.
- Stisknutím a podržením tlačítka **Zrušit**  až do proběhnutí světelného cyklu všech kontrolkek se vrátíte do základní nabídky.
- Vypnutím tiskárny uzavřete nabídky.

Nabídka Síť

Nabídku Síť použijte ke změně nastavení tiskárny pro úlohy poslané přes síťový port (ať se jedná o standardní síť nebo síťový doplněk <x>).

Položka nabídky:	Možné akce:
Režim NPA	Současné odeslání tiskových úloh na tiskárnu a dotazu na informace o stavu tiskárny. <ul style="list-style-type: none">VypnutoZapnuto*
Binární Post script MAC	Konfigurace tiskárny pro zpracování tiskových úloh v binárním jazyku PostScript Macintosh. <ul style="list-style-type: none">Vypnuto – tiskárna filtruje tiskové úlohy v jazyku PostScript pomocí standardního protokolu.Zapnuto – tiskárna zpracovává tiskové úlohy v základním binárním jazyku PostScript z počítače s operačním systémem Macintosh. <p>POZNÁMKA: Toto nastavení může způsobit selhání tiskových úloh odesílaných ze systému Windows.</p> <ul style="list-style-type: none">Automaticky* – tiskárna zpracovává tiskové úlohy z počítačů používajících operační systém Windows nebo Macintosh.
Nastavit rychlost karty	Automatické zjištění rychlosti síťového připojení. Toto nastavení lze zrušit ručním nastavením rychlosti. <ul style="list-style-type: none">Automaticky* – tiskárna se pokusí o připojení k síti při aktuální rychlosti síťového připojení.10 Mb/s, poloduplexní přenos – tiskárna se pokusí o připojení k síti při rychlosti 10 Mb/s, poloduplexní.10 Mb/s, plně duplexní přenos – tiskárna se pokusí o připojení k síti při rychlosti 10 Mb/s, plně duplexní.

- 100 Mb/s, poloduplexní přenos – tiskárna se pokusí o připojení k síti při rychlosti 100 Mb/s, poloduplexní.
- 100 Mb/s, plně duplexní přenos – tiskárna se pokusí o připojení k síti při rychlosti 100 Mb/s, plně duplexní.

* **Tovární nastavení**

Nabídka Paralelní

Nabídku Paralelní použijte ke změně nastavení tiskárny pro úlohy zaslané přes paralelní port.

Položka nabídky:	Možné akce:
Režim NPA	Současné odeslání tiskových úloh na tiskárnu a dotaz na informace o stavu tiskárny. <ul style="list-style-type: none"> • Vypnuto • Zapnuto • Automaticky*
Protokol	Příjem informací mnohem vyšší přenosovou rychlostí při nastavení tiskárny na Fastbytes (pokud počítač funkci Fastbytes podporuje) nebo příjem informací normální přenosovou rychlostí, při nastavení tiskárny na Standardní. <ul style="list-style-type: none"> • Standardní • Fastbytes*
Paralelní režim 2	Rozpoznání, zda paralelní datový port je vzorkován na začátku (Zapnuto) nebo na konci (Vypnuto) vzorkovacího impulsu. <ul style="list-style-type: none"> • Vypnuto • Zapnuto*
Binární Post script MAC	Konfigurace tiskárny pro zpracování tiskových úloh v binárním jazyce PostScript Macintosh. <ul style="list-style-type: none"> • Vypnuto – tiskárna filtruje tiskové úlohy v jazyce PostScript pomocí standardního protokolu. • Zapnuto – tiskárna zpracovává tiskové úlohy v základním binárním jazyce PostScript z počítače s operačním systémem Macintosh. <p>POZNÁMKA: Toto nastavení může způsobit selhání tiskových úloh odesílaných ze systému Windows.</p> <ul style="list-style-type: none"> • Automaticky* – tiskárna zpracovává tiskové úlohy z počítačů používajících operační systém Windows nebo Macintosh.
* Tovární nastavení	

Nabídka Nastavení

Nabídku Nastavení použijte ke konfiguraci tiskárny pro formátování konce řádku v závislosti na používaném operačním systému počítače.

Položka nabídky:	Možné akce:
Emulace PPDS	Určete, zda chcete používat datový tok PPDS. <ul style="list-style-type: none"> • Deaktivovat* • Aktivovat <p>POZNÁMKA: Tato nabídka se zobrazuje, pouze pokud je k dispozici překladač PPDS.</p>
Vkládat CR za LF	Nastavení automatického vložení znaku konce řádku (CR) po znaku LF (posun na další řádek).

	Vypnuto* <ul style="list-style-type: none"> • Zapnuto
Vkládat LF za CR	Nastavení automatického vložení znaku LF (posun na další řádek) za CR (znak pro konec řádku). <ul style="list-style-type: none"> • Vypnuto* • Zapnuto
Šetření energií	Určete, zda se má v nabídce Spořič energie zobrazit příkaz Neaktivní. <ul style="list-style-type: none"> • Zapnuto* • Vypnuto
* Tovární nastavení	

Nabídka USB



Nabídka USB slouží ke změně nastavení tiskárny pro úlohy zaslané přes port USB.

Položka nabídky:	Možné akce:
Režim NPA	Současné odeslání tiskových úloh na tiskárnu a dotaz na informace o stavu tiskárny. <ul style="list-style-type: none"> • Vypnuto • Zapnuto • Automaticky*
Binární Post script MAC	Konfigurace tiskárny pro zpracování tiskových úloh v binárním jazyku PostScript Macintosh. <ul style="list-style-type: none"> • Vypnuto – tiskárna filtruje tiskové úlohy v jazyku PostScript pomocí standardního protokolu. • Zapnuto – tiskárna zpracovává tiskové úlohy v základním binárním jazyku PostScript z počítače s operačním systémem Macintosh. <p>POZNÁMKA: Toto nastavení může způsobit selhání tiskových úloh odesílaných ze systému Windows.</p> <ul style="list-style-type: none"> • Automaticky* – tiskárna zpracovává tiskové úlohy z počítačů používajících operační systém Windows nebo Macintosh.
Rychlost USB	Zadejte rychlost kabelu USB, který používáte. <ul style="list-style-type: none"> • Plný <p>POZNÁMKA: Touto možností se vynutí spuštění portu USB při plné rychlosti a deaktivují všechny možnosti vysokorychlostního připojení.</p> <ul style="list-style-type: none"> • Automaticky*
* Tovární nastavení	

Nabídka Nástroje

Nabídku Nástroje použijte k řešení problémů s tiskárnou.

Položka nabídky:	Možné akce:
Pokyny pro režim konfigurace tiskárny	Stiskněte tlačítko Pokračovat  a držte je stisknuté.

Reset na tovární nastavení	Vraťte nastavení tiskárny na výchozí hodnoty z výroby stisknutím a podržením tlačítka Pokračovat  . POZNÁMKA: Všechny zdroje (písma, makra a sady symbolů) stažené do paměti tiskárny (RAM) budou odstraněny. Zdroje v paměti flash zůstanou zachovány.
Hexadecimální trasování	Pomoc při lokalizaci problémů s tiskem, kdy se objevují neočekávané znaky nebo některé znaky chybí. Hexadecimální trasování poskytne zprávu, jaké informace tiskárna získává, a pomůže tak rozpoznat, jestli se jedná o problém s jazykovým překladačem nebo s kabelem. <ul style="list-style-type: none">• Vypnuto*• Zapnuto Hexadecimální trasování ukončíte vypnutím tiskárny.
Tisk testu kvality tisku	Pomoc při lokalizaci problémů s kvalitou tisku, jako jsou např. pruhy. Vytisknou se tři stránky, pomocí kterých je možné zhodnotit kvalitu tisku: stránka textu s informacemi o tiskárně, o kazetách, aktuálním nastavení okrajů a grafice. Stiskněte tlačítko Pokračovat  a držte je stisknuté.
Reset čítače fotoválce	Nastavení čítače fotoválce zpět na nulu. POZNÁMKA: Zpráva Vyměnit fotoválec zmizí pouze, pokud byl vyměněn zobrazovací válec.
Redukce zkroucení	Snížení propustnosti za účelem redukce zkroucení. <ul style="list-style-type: none">• Vypnuto*• Zapnuto
* Tovární nastavení	

Údržba tiskárny

- [Objednání spotřebního materiálu](#)
 - [Skladování spotřebního materiálu](#)
 - [Výměna tonerové kazety](#)
 - [Výměna zobrazovacího válce](#)
 - [Čištění čočky tiskové hlavy](#)
-

Objednání spotřebního materiálu



Tiskárna připojená k síti

1. Zadáním adresy IP tiskárny do webového prohlížeče spustíte Webový konfigurační nástroj tiskárny Dell.
2. Klepněte na položku www.dell.com/supplies.

Tiskárna připojená místně k počítači

1. Klepněte na tlačítko **Start® Programy** nebo **Všechny programy® Dell Printers® Dell Laser Printer 1720**.

Pro systém Windows Vista™ (výchozí nabídka Start):

- a. Klepněte na příkaz  **Programy**.
 - b. Klepněte na položku **Tiskárny Dell**.
 - c. Klepněte na položku **Dell Laser Printer 1720**
2. Klepněte na položku **Aplikace pro objednávání spotřebního materiálu tiskáren Dell**.
Otevře se okno **Objednat tonerové kazety**.
 3. Zvolte váš model tiskárny z rozbalovacího seznamu.
 4. Zadejte servisní číslo uvedené na štítku tiskárny Dell.
 **POZNÁMKA:** Servisní číslo je umístěno na vnitřní straně předního krytu tiskárny.
 5. Klepněte na položku **Navštívit webové stránky pro objednání kazet Dell**.
-

Skladování spotřebního materiálu

Skladování tiskových médií

Využijte následující pokyny pro správné skladování tiskových médií. Pomohou vám eliminovat problémy s podáváním papíru a nerovnoměrnou kvalitou tisku.

- Doporučujeme skladovat tisková média v prostředí s teplotou přibližně 21 °C a relativní vlhkostí 40 %.
- Krabice s tiskovými médii skladujte raději na paletě nebo na polici než přímo na zemi.
- Pokud neskladujete samostatná balení tiskového média v originální krabici, musí být uložena na rovném povrchu, aby se hrany neohýbaly nebo nevlhly.
- Na balení tiskových médií nic nepokládejte.

Skladování tonerových kazet

Tonerové kazety skladujte v originálním balení, dokud nebudete připraveni je použít.

Toner neskladujte v následujících podmínkách:

- Při teplotách vyšších než 40 °C.
- V prostředí s velkými výkyvy vlhkosti nebo teploty.
- Na přímém slunci.
- Na prašných místech.
- Dlouhou dobu v autě.
- V prostředí s žíravými plyny
- V prostředí se slaným vzduchem.

Výměna tonerové kazety

Zbývající množství toneru v kazetě můžete přibližně určit vytištěním listu konfigurace nastavení tiskárny. Tento list pomáhá při rozhodování, zda je potřebné objednat náhradní spotřební materiál.

Pokud je tonerová kazeta téměř prázdná, zobrazí se světelná sekvence **Málo toneru**. Při zobrazení této světelné sekvence můžete ještě nějakou dobu tisknout, ale kvalita tisku se bude s klesající hladinou toneru zhoršovat.



Když se objeví světelná sekvence **Málo toneru** nebo pokud je tisk vybledlý, vyjměte tonerovou kazetu. Kazetu silně

protřepejte ze strany na stranu a směrem dopředu a dozadu, pak ji znovu vložte a pokračujte v tisku. Opakujte tento postup vícekrát, dokud tisk nezůstane vybledlý. Když tisk zůstane vybledlý, vyměňte tonerovou kazetu.

1. Otevřete přední kryt stisknutím tlačítka na levé straně tiskárny a sklopením krytu.



2. Stiskněte tlačítko na podstavě sestavy tonerové kazety.

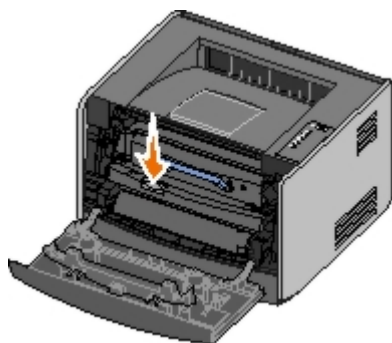

3. Pomocí držadla vytáhněte tonerovou kazetu nahoru a ven.

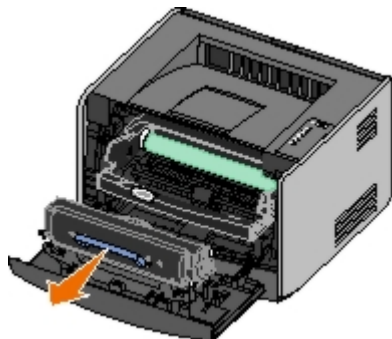

4. Rozbalte novou tonerovou kazetu.

UPOZORNĚNÍ: Při výměně tonerové kazety nevystavujte novou kazetu po delší dobu přímému slunečnímu záření. Delší vystavení přímému světlu může způsobit problémy s kvalitou tisku.

5. Otáčejte kazetou všemi směry, aby se toner rozprostřel.

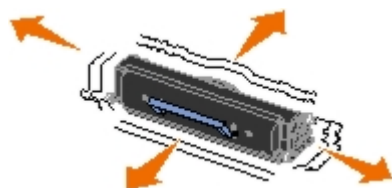

6. Nainstalujte novou tonerovou kazetu vyrovnáním bílých válečků na tonerové kazetě s šipkami na vodítkách zobrazovacího válce a zasuňte tonerovou kazetu dovnitř na doraz. Pokud je kazeta správně nainstalovaná, *zapadne* na své místo.

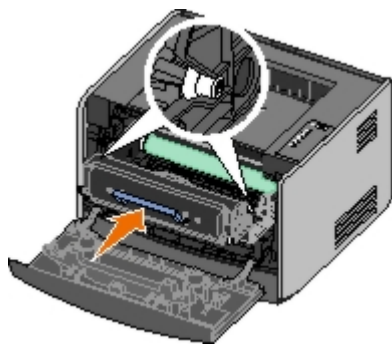

7. Zavřete přední kryt.

Výměna zobrazovacího válce

Zaplnění zobrazovacího válce můžete přibližně určit vytištěním listu konfigurace nastavení tiskárny. Tento list pomáhá při rozhodování, zda je potřebné objednat náhradní spotřební materiál.

Tiskárna zastaví činnost, když zobrazovací válec dosáhne maximálního počtu 40 000 stran, aby se zajistila kvalita tisku a zabránilo poškození tiskárny. Tiskárna automaticky oznámí, když se blíží dosažení maximálního počtu stran pro zobrazovací válec.

Když se poprvé objeví světelná sekvence **Vyměňte zobrazovací válec**, ihned objednejte nový zobrazovací válec. Tiskárna může pokračovat ve správné činnosti i po dosažení oficiálního konce životnosti zobrazovacího válce (přibližně 30 000 stran), kvalita tisku se však začne významně snižovat, dokud zobrazovací válec nepřestane být funkční při dosažení maximálního počtu 40 000 stran.



➡ **UPOZORNĚNÍ:** Při výměně tonerové kazety nevystavujte novou kazetu po delší dobu přímému slunečnímu záření. Delší vystavení přímému světlu může způsobit problémy s kvalitou tisku.

1. Otevřete přední kryt stisknutím tlačítka na levé straně tiskárny a sklopením krytu.



2. Vytáhněte sestavu tonerové kazety ven z tiskárny pomocí držadla tonerové kazety.

 **POZNÁMKA:** Nestiskněte tlačítko na sestavě tonerové kazety.

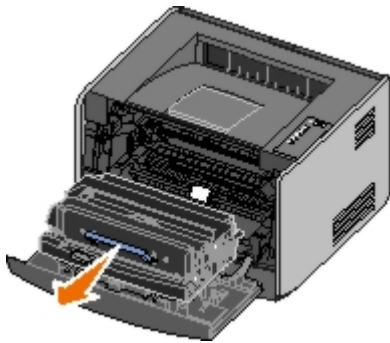

Položte sestavu tonerové kazety na rovný a čistý povrch.

3. Stiskněte tlačítko na podstavě sestavy tonerové kazety.

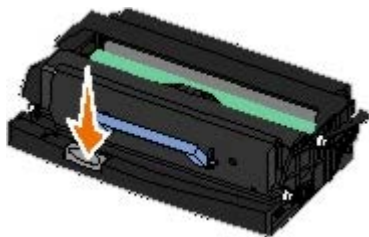

4. Pomocí držadla vytáhněte tonerovou kazetu nahoru a ven.

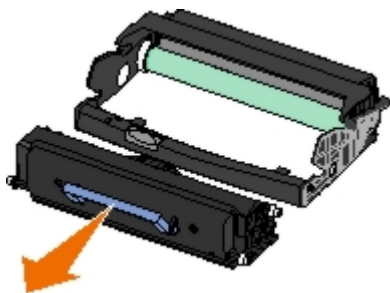

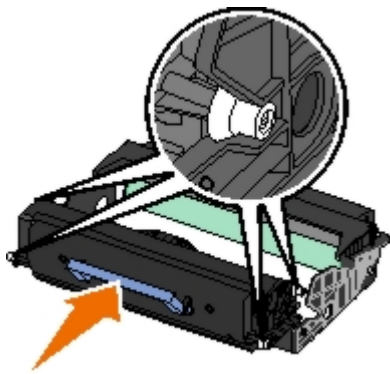

5. Rozbalte nový zobrazovací válec.

6. Nainstalujte novou tonerovou kazetu do nové sestavy tonerové kazety tím, že vyrovnáte bílé válečky na tonerové kazetě s bílými šipkami na vodičkách zobrazovacího válce a stlačíte tonerovou kazetu dovnitř na doraz. Pokud je kazeta správně nainstalovaná, *zapadne* na své místo.

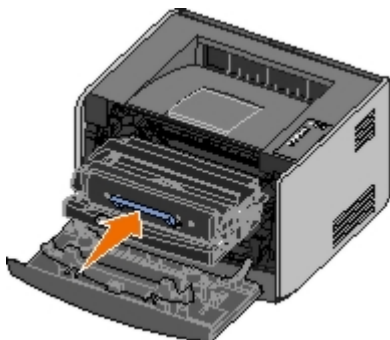

7. Vložte tonerovou kazetu do tiskárny vyrovnáním modrých šipek na vodičkách tonerové kazety s modrými šípkami na drážkách tiskárny a zasuňte kazetu dovnitř na doraz.



8. Po provedení výměny zobrazovacího válce byste měli resetovat čítač zobrazovacího válce. Čítač resetujte stisknutím tlačítka **Storno** , dokud nebudou kontrolky postupně blikat.

 **UPOZORNĚNÍ:** Resetování čítače zobrazovacího válce bez výměny zobrazovacího válce může poškodit tiskárnu a zrušit platnost záruky.

9. Zavřete přední kryt.

Čištění čočky tiskové hlavy

1. Vypněte tiskárnu.
2. Otevřete přední kryt stisknutím tlačítka na levé straně tiskárny a sklopením krytu.



3. Odstraňte sestavu tonerové kazety z tiskárny vytažením držadla tonerové kazety.

 **POZNÁMKA:** Nestiskněte tlačítka na sestavě tonerové kazety.

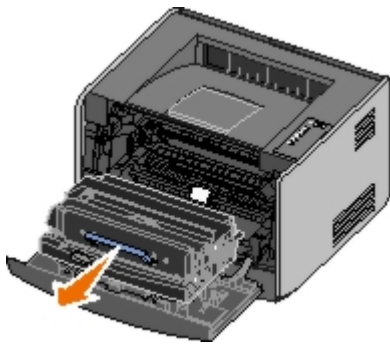

Položte sestavu tonerové kazety na rovný a čistý povrch.

➡ **UPOZORNĚNÍ:** Nevystavujte po delší dobu sadu tonerové kazety přímému světlu. Delší vystavení přímému světlu může způsobit problémy s kvalitou tisku.

4. Vyhledejte skleněnou čočku tiskové hlavy, která je umístěna v prohloubené oblasti v horní části tiskárny.

5. Čočku tiskové hlavy jemně otřete čistým suchým hadříkem, ze kterého se neuvolňují vlákna.

➡ **UPOZORNĚNÍ:** Pokud byste nepoužili čistý suchý hadřík, ze kterého se neuvolňují vlákna, mohlo by dojít k poškození čočky tiskové hlavy.

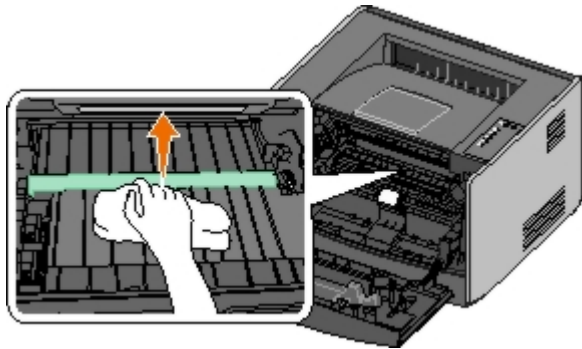

6. Nainstalujte sestavu tonerové kazety do tiskárny vyrovnaním modrých šipek na vodítkách sestavy tonerové kazety s modrými šipkami na vodítkách v tiskárně a zasuňte sestavu tonerové kazety dovnitř na doraz.

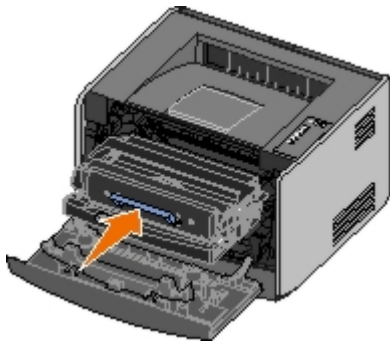



7. Zavřete přední kryt.

8. Zapněte tiskárnu.

Kontrolky na panelu ovládání



























- [Běžné světelné sekvence](#)
- [Světelné sekvence sekundárních chyb](#)
- [Sekundární světelné sekvence kontrolky Zaseknutý papír](#)
- [Stav tiskárny](#)

Kontrolky na panelu ovládání mají různý význam podle pořadí, ve kterém se rozsvítí. Kontrolky, které svítí, nesvítí nebo blikají, signalizují určité situace, např. stav tiskárny, nutný zákrok (např. založte papír) nebo servis. Kontrolky mohou svítit nebo blikat zeleně nebo oranžově podle toho, co signalizují.

Nesvítí	Svítí	Bliká pomalu	Bliká rychle
			

Běžné světelné sekvence

V následující tabulce jsou uvedeny nejčastější světelné sekvence. Klepnutím na odkaz v pravém sloupci získáte další informace o možných akcích.

Pokračovat	Připraveno/Data	Málo toneru/Vyměňte válec	Založte papír/Odeberte výstup	Zaseknutý papír	Chyba	Stav tiskárny
						
						Nepřipraveno
						Připraveno/Spořič energie
						Zaneprázdněna
						88 Toner Low (Málo toneru)
						Plný výstupní odkladač – odeberte papír
						Vložte do <vstupní zdroj> <typ> <formát>
						Vložte <typ> <formát> ručně
						Vložte oboustranné stránky do Zásobníku 1 a stiskněte tlačítko Pokračovat
						Připraveno k hexadecimálnímu trasování
						Odesílání/Snížené rozlišení
						Čeká
						84 Varování Končí životnost zobrazovacího válce
						84 Vyměňte zobrazovací válec

						<ul style="list-style-type: none"> Zrušení tiskové úlohy Resetuje se tiskárna Obnovuje se výrobní nastavení
						<ul style="list-style-type: none"> Zavřete přední kryt Vložte tonerovou kazetu
						Zaseknutý papír ¹
						Chyba tiskárny ²
						Porucha. Nutný servisní zásah.

¹ Další informace získáte v části Sekundární světelné sekvence kontrolky Zaseknutý papír.



² Další informace získáte v části Světelné sekvence sekundárních chyb.













































Světelné sekvence sekundárních chyb

Pokud svítí zároveň kontrolka **Chyba !** a **Pokračovat**, došlo k sekundární chybě. Dvakrát stiskněte tlačítko **Pokračovat** . Zobrazí se světelné sekvence sekundárních chyb. V následující tabulce jsou uvedeny světelné sekvence sekundárních chyb.

Pokračovat 	Připraveno/Data 	Málo toneru/Vyměňte válec 	Založte papír/Odeberte výstup 	Zaseknutý papír 	Chyba !	Stav tiskárny
						30 Chybně naplněná kazeta
						31 Chybějící nebo vadná kazeta
						32 Nepodporovaná tisková kazeta
						34 Krátký papír
						35 Nedostatek paměti pro funkci Šetření zdroji
						37 Nedostatek paměti ke kompletování
						37 Nedostatek paměti pro defragmentaci
						38 Plná paměť
						54 Softwarová chyba standardního síťového adaptéru
						56 Standardní paralelní/USB port neaktivní
						58 Příliš mnoho paměti flash

Sekundární světelné sekvence kontrolky Zaseknutý papír

Pokud svítí zároveň kontrolka **Chyba**  a **Pokračovat** , došlo k sekundární chybě. Dvakrát stiskněte tlačítko **Pokračovat** . Zobrazí se světelné sekvence kontrolky sekundární chyby znázorňující přesný typ zaseknutí papíru. V následující tabulce jsou uvedeny nejčastější světelné sekvence zaseknutého papíru.

Pokračovat 	Připraveno/Data 	Málo toneru/Vyměňte válec 	Založte papír/Odeberte výstup 	Zaseknutý papír 	Chyba 	Stav tiskárny
						200 Zaseknutý papír – vyjměte kazetu *
						201 Zaseknutý papír – vyjměte kazetu
						202 Zaseknutý papír – otevřete zadní dvířka
						231 Zaseknutý papír při oboustranném tisku – otevřete zadní dvířka
						232 Zaseknutý papír při oboustranném tisku – vyjměte zásobník 1
						233 Zaseknutý papír při oboustranném tisku – vyjměte zásobník 1
						234 Zaseknutý papír – zkontrolujte duplexor
						235 Zaseknutý papír při oboustranném tisku – nepodporovaný formát
						242 Zaseknutý papír – zkontrolujte zásobník 1
						242 Zaseknutý papír – zkontrolujte zásobník 2
						251 Zaseknutý papír – zkontrolujte ruční podavač

* Papír se může u vstupního senzoru zaseknout při výstupu ze zásobníku a vstupu do tiskárny nebo v ručním podavači.

Stav tiskárny

Připraveno/Spořič energie

- Tiskárna je připravena přijmout a zpracovat data.
- Tiskárna je v režimu spořiče energie.

 **POZNÁMKA:** Pokud chcete změnit nastavení spořiče energie, můžete to provést pouze pomocí nástroje pro nastavení místní tiskárny).

Zaneprázdněna

- Tiskárna je v činnosti, přijímá a zpracovává data nebo tiskne.
- Tiskárna defragmentuje paměť typu flash, aby se obnovil prostor pro ukládání zabraný vymazanými zdroji.
- Tiskárna formátuje paměť typu flash.
- Tiskárna ukládá zdroje, např. písma a makra, do paměti typu flash.
- Tiskárna tiskne adresář, seznam písem, stránky nastavení nabídek nebo zkušební stránky kvality tisku.

Připraveno k hexadecimálnímu trasování

Tiskárna je v režimu Připravena a hexadecimální trasování je aktivní. Funkce hexadecimálního trasování slouží k odstraňování problémů s tiskárnou.

Čeká

Tiskárna čeká, dokud nevyprší časový limit tisku nebo dokud nepřijme další data.

Odesílání/Snížené rozlišení

- Tiskárna odstraňuje porušená tisková data.
- Tiskárna zpracovává data nebo tiskne stránky, ale rozlišení u aktuální tiskové úlohy je zredukováno z 600 dpi na 300 dpi, aby se předešlo chybě v důsledku zaplnění paměti.

Nepřipraveno

- Tiskárna není připravena přijímat nebo zpracovávat data.
- Porty tiskárny jsou offline.

Řešení problémů

- [Základní problémy](#)
- [Problémy s kvalitou tisku](#)
- [Náprava po chybě](#)
- [Kontaktování servisu](#)

Základní problémy

Následující informace lze využít k nalezení řešení případných problémů s tiskem. Pokud se problém nepodaří vyřešit, kontaktujte společnost Dell na adrese support.dell.com. Je možné, že je nutné vyčištění nebo výměna některého dílu tiskárny pracovníkem servisu.

Tisk je vybledlý, ale kontrolka Málo toneru/Vyměňte válec nesvítí.

- Vyjměte tonerovou kazetu.
- Pevně ji uchopte a několikrát s ní zatřeste do stran a zepředu dozadu, aby se v ní znovu rovnoměrně rozmístil toner.
- Pak tonerovou kazetu vložte zpět a pokračujte v tisku.

Opakujte tento postup vícekrát, dokud tisk nezůstane vybledlý. Když tisk zůstane vybledlý, vyměňte tonerovou kazetu.

Kontrolka Málo toneru/Vyměňte válec svítí (neblinká).

- Vyjměte tonerovou kazetu.
- Pevně ji uchopte a několikrát s ní zatřeste do stran a zepředu dozadu, aby se v ní znovu rovnoměrně rozmístil toner.
- Pak tonerovou kazetu vložte zpět a pokračujte v tisku.

Opakujte tento postup vícekrát, dokud tisk nezůstane vybledlý. Když tisk zůstane vybledlý, vyměňte tonerovou kazetu.

Kontrolka Málo toneru/Vyměňte válec blinká.

Zobrazovací válec je téměř plný a bude nutné ho vyměnit. Objednejte nový zobrazovací válec.

Kontrolky Málo toneru/Vyměňte válec a Chyba blikají.

Zobrazovací válec je plný a je nutné ho vyměnit. Dokud zobrazovací válec nevyměníte, tiskárna nevytiskne žádné další stránky.

Kontrolka Založte papír svítí, přestože je v zásobníku 1 a 2 založen papír.

Zkontrolujte, že je zásobník zcela zasunutý.

Tiskárna je zapnutá a kontrolka Chyba svítí.

Zkontrolujte, zda je kryt tiskárny zavřený.

Kontrolky na panelu ovládání se po zapnutí tiskárny nerozsvítí.

Počkejte, zda se kontrolky nerozsvítí. Může to trvat několik sekund.

- Zkontrolujte, zda je napájecí kabel pevně zapojen do zadní části tiskárny a do elektrické zásuvky.

Stránky jsou prázdné.

- V tiskové kazetě pravděpodobně došel toner. Vyměňte tonerovou kazetu.
- Je možné, že došlo k chybě softwaru. Zkuste tiskárnu vypnout a znovu zapnout.

Tiskárna je zapnutá, ale netiskne.

- Zkontrolujte, zda je nainstalována tonerová kazeta.
- Zkontrolujte, zda je paralelní kabel, kabel USB nebo síťový kabel pevně zapojený v konektoru na zadní straně tiskárny.
- Stisknutím a uvolněním tlačítka **Pokračovat**  vytiskněte stránku nastavení nabídek. Tímto způsobem lze zjistit, zda se problém týká tiskárny, nebo počítače.
 - Pokud lze vytisknout stránku nastavení nabídek, týká se problém počítače nebo softwarového programu.
 - Pokud nelze vytisknout stránku nastavení nabídek, kontaktujte společnost Dell na adrese support.dell.com.



Nedaří se vám zavřít přední kryt.

Zkontrolujte, zda je tonerová kazeta správně umístěna.

V tiskárně chybí díly nebo jsou poškozené.

Kontaktujte společnost Dell na adrese support.dell.com.

Došlo k zaseknutí papíru.

Pokud dojde k zaseknutí papíru, tiskárna se zastaví a rozsvítí se kontrolky **Zaseknutý papír**  a **Pokračovat**  na panelu ovládání. Stisknutím a uvolněním tlačítka **Pokračovat**  dvakrát rychle za sebou zobrazíte sekundární sekvenci kontrolky Zaseknutý papír.

Pokud dojde k zaseknutí papíru, doporučuje společnost Dell uvolnit celou trasu papíru.

1. Pokud zavádíte papír ze zásobníku, vyjměte zásobník a potom odstraňte veškerý zaseknutý papír.

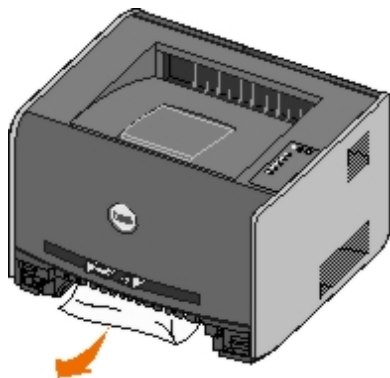

2. Otevřete přední kryt a pak vyjměte sadu tonerové kazety.

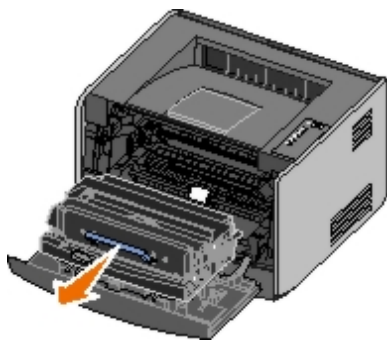

UPOZORNĚNÍ: Nevystavujte po delší dobu sadu tonerové kazety přímému světlu. Delší vystavení přímému světlu může způsobit problémy s kvalitou tisku.

3. Odstraňte zaseknutý papír v oblasti za sadou tonerové kazety.

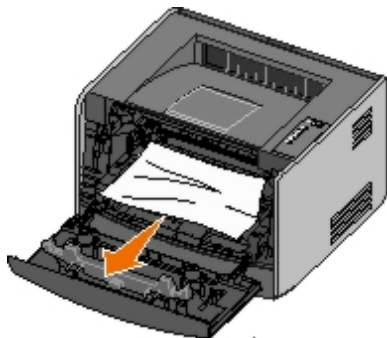

4. Zvedněte záklopku na přední straně tiskárny a odstraňte zaseknutý papír pod záklopkou.

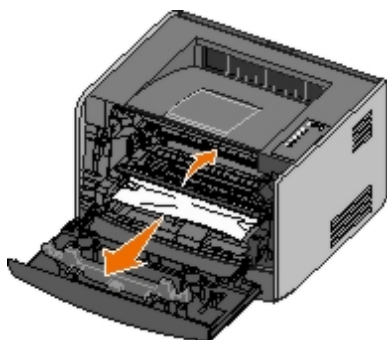

5. Otevřete zadní výstup a odstraňte zaseknutý papír.

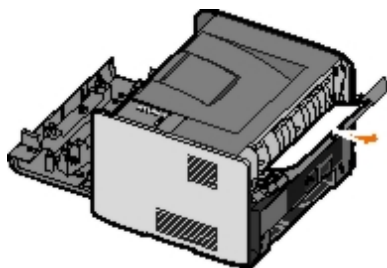

6. Znovu nainstalujte sadu tonerové kazety a pak uzavřete přední a zadní kryty.
7. Vyměňte zásobníky papíru, zkontrolujte, zda jsou uzavřeny a pak pokračujte v tisku stisknutím tlačítka **Pokračovat**



POZNÁMKA: Tiskárna vytiskne znovu stránky, které způsobily zaseknutí papíru.

Problémy s kvalitou tisku

Následující informace lze využít k nalezení řešení případných problémů s tiskem. Pokud se problém nepodaří vyřešit,

kontaktujte společnost Dell na adrese support.dell.com. Je možné, že je nutné vyčištění nebo výměna některého dílu tiskárny pracovníkem servisu.

Tisk je příliš světlý.

- Nastavení sytosti toneru¹ je příliš světlé.
- Používáte papír, který neodpovídá specifikacím tiskárny.
- V tonerové kazetě dochází toner.
- Tonerová kazeta je vadná.

Vyzkoušejte následující postup:

- V softwaru tiskárny zvolte jiné nastavení sytosti toneru¹ a teprve poté odešlete úlohu k tisku.
- Založte papír z nového balení.
- Nepoužívejte papír s hrubým povrchem.
- Zkontrolujte, že nevkládáte do zásobníku vlhký papír.
- Vyměňte tonerovou kazetu.

Tisk je příliš tmavý nebo se šedým pozadím.

- Nastavení sytosti toneru¹ je příliš tmavé.
- Tonerová kazeta je vadná.

Vyzkoušejte následující postup:

- V softwaru tiskárny zvolte jiné nastavení sytosti toneru¹ a teprve poté odešlete úlohu k tisku.
- Vyměňte tonerovou kazetu.

Na stránce se objevují bílé pruhy.

- Čočka tiskové hlavy je znečištěná.
- Tonerová kazeta je vadná.
- Zapékač je vadný.

Vyzkoušejte následující postup:

- Vyčistěte optickou čočku tiskové hlavy.
- Vyměňte tonerovou kazetu.
- Vyměňte zapékač.²

Na stránce se objevují vodorovné pruhované linie.

- Tonerová kazeta může být vadná, prázdná nebo opotřebovaná.
- Zapékač může být opotřebovaný nebo vadný.

Vyzkoušejte následující postup:

- Vyměňte tonerovou kazetu.
- Vyměňte zapékač.²

Na stránce se objevují svislé pruhované linie.

- Tonerový prášek se rozmazává před zapékáním na papír.
- Tonerová kazeta je vadná.

Vyzkoušejte následující postup:

- Pokud je papír příliš tuhý, zkuste ho podávat z jiného zásobníku nebo z ručního podavače.
- Vyměňte tonerovou kazetu.

Stránka obsahuje chyby tisku.

- Papír zvlhnul kvůli vysoké vlhkosti prostředí.
- Používáte papír, který neodpovídá specifikacím tiskárny.
- Zapékač je opotřebovaný nebo vadný.

Vyzkoušejte následující postup:

- Vložte do zásobníku papíru papír z nového balení.
- Nepoužívejte papír s hrubým povrchem.
- Zkontrolujte, že nastavení typu papíru **Typ papíru** v softwaru tiskárny odpovídá používanému typu papíru.
- Vyměňte zapékač.²

Kvalita tisku na průhlednou fólii je špatná. (Tisk obsahuje nežádoucí tmavé nebo světlé body, toner je rozmazaný nebo se objevují svislé či vodorovné čáry.)

- Používáte průhledné fólie, které neodpovídají specifikacím tiskárny.
- Nastavení **Typ papíru** v tiskárně je nastaveno na jinou hodnotu než Průhledná fólie.

Vyzkoušejte následující postup:

- Používejte pouze fólie doporučené společností Dell.
- Zkontrolujte, zda je nastavení **Typ papíru** v softwaru tiskárny nastaveno na hodnotu Průhledná fólie.

Na stránce se objevují částečky toneru.

- Tonerová kazeta je vadná.
- Zapékač je opotřebovaný nebo vadný.
- Tonerový prášek se dostal na trasu papíru.

Vyzkoušejte následující postup:

- Vyměňte tonerovou kazetu.

- Vyměňte zapékač.²
- Obráťte se na servis.

Toner se při manipulaci s listy z papíru snadno smaže.

- Nastavení **Povrch papíru** neodpovídá typu papíru nebo speciálnímu médiu, které používáte.
- Nastavení **Gramáž papíru** neodpovídá typu papíru nebo speciálnímu médiu, které používáte.
- Zapékač je opotřebovaný nebo vadný.

Vyzkoušejte následující postup:

- Změňte hodnotu Povrch papíru¹ z hodnoty Hladký na Hrubý.
- Změňte nastavení gramáže papíru¹ z hodnoty Obyčejný na Karton (nebo jinou vhodnou gramáž).
- Vyměňte zapékač.²

Hustota tisku je nerovnoměrná.

Tonerová kazeta je vadná.

Vyměňte tonerovou kazetu.

Při tisku se na stránce zobrazují stíny „duchové“.

- Nastavení **Typ papíru** v softwaru tiskárny je nesprávně nastaveno.
- V tonerové kazetě je málo toneru.

Vyzkoušejte následující postup:

- Zkontrolujte, zda je nastavení **Typ papíru** v softwaru tiskárny správné pro používaný papír nebo zvláštní médium.
- Vyměňte tonerovou kazetu.

Tiskárna tiskne jen po jedné straně listu.

Tonerová kazeta není správně nainstalována.

Vyndejte tonerovou kazetu a znovu ji vložte.

Okraje jsou nesprávné.

Formát papíru je v softwaru tiskárny nesprávně nastaven.

Zkontrolujte, zda je nastavení **Formát papíru** v softwaru tiskárny správné pro používaný papír nebo zvláštní médium.

Tisk je pokřivený (má nevhodný sklon).

- Vodící lišty vybraného zásobníku nejsou v poloze odpovídající formátu papíru vloženému do zásobníku.
- Vodící lišty ručního podavače nejsou v poloze odpovídající formátu papíru vloženému do podavače.

Vyzkoušejte následující postup:

- Posuňte vodítka papíru v zásobníku tak, aby se dotýkala okrajů papíru.

- Posuňte vodítka papíru v ručním podavači tak, aby se dotýkala okrajů papíru.

Stránky vycházejí z tiskárny prázdné.

Tonerová kazeta je prázdná nebo vadná.

Vyměňte tonerovou kazetu.

Stránky vycházejí z tiskárny silně černé.

- Tonerová kazeta je vadná.
- Tiskárna vyžaduje servis.

Vyzkoušejte následující postup:

- Vyměňte tonerovou kazetu.
- Obraťte se na servis.

Papír se silně kroučí, když vychází z tiskárny do odkladače.

Nastavení Povrch papíru¹ neodpovídá typu papíru nebo speciálnímu médiu, které používáte.

Změňte nastavení povrchu papíru¹ z hodnoty Hrubý na Normální nebo Hladký.

¹ Toto nastavení se dá změnit pomocí Nástroje pro nastavení místní tiskárny.

² Požádejte servisního technika, aby vyměnil zapékač.

Náprava po chybě

Vložte do <vstupní zdroj> <typ> <formát>

Do určeného zásobníku papíru vložte papír daného typu a formátu.

Vložte <typ> <formát> ručně

Do ručního podavače vložte papír daného typu a formátu.

Plný výstupní odkladač – odeberte papír

Odeberte veškerý papír z odkladače papíru a stiskněte tlačítko **Pokračovat** .

Vložte oboustranné stránky do Zásobníku 1 a stiskněte tlačítko Pokračovat

 **POZNÁMKA:** Tato zpráva se zobrazí pouze v případě, že používáte tiskárnu bez jednotky automatického oboustranného tisku.

1. Vyměňte vytištěné stránky z výstupního podavače.
2. Vyměňte Zásobník 1.

3. Vložte do zásobníku již vytištěnou stránku lícem nahoru a horním okrajem směřujícím k přední straně zásobníku.



POZNÁMKA: Ačkoli k tisku první strany oboustranné úlohy můžete použít Zásobník 1 i Zásobník 2, k tisku druhé strany použijte pouze Zásobník 1.

4. Vyměňte Zásobník 1.
5. Stiskněte tlačítko **Pokračovat**

30 Chybně naplněná kazeta

Kazeta v tiskárně byla naplněna. Nainstalujte novou tonerovou kazetu.

31 Chybějící nebo vadná kazeta

- Pokud tonerová kazeta není nainstalována, nainstalujte ji.
- Pokud tonerová kazeta je nainstalována, vyjměte ji a nainstalujte novou tonerovou kazetu.

32 Nepodporovaná tisková kazeta

Do tiskárny nainstalujte správnou tonerovou kazetu.

34 Krátký papír



- Zkontrolujte, zda je založený papír dostatečně velký.
- Zkontrolujte, zda v tiskárně není zaseknutý papír.
- Stisknutím tlačítka **Pokračovat** zprávu vymažete a můžete pokračovat v tiskové úloze. Zbývající stránky tiskové úlohy se nemusí vytisknout správně.

35 Nedostatek paměti pro funkci Šetření zdroji

- Stisknutím tlačítka **Pokračovat** zprávu vymažete.
- Stisknutím tlačítka **Zrušit** zrušíte tiskovou úlohu.

Abyste v budoucnu předešli této chybě, nainstalujte přídatnou paměť.

37 Nedostatek paměti ke kompletování

- Stisknutím tlačítka **Pokračovat**  zprávu vymažete a můžete pokračovat v tisku. Zbývající stránky úlohy se nemusí vytisknout správně.
- Stisknutím tlačítka **Zrušit**  zrušíte tiskovou úlohu.

Jak se vyhnout této chybě:



- Nainstalujte přídatnou paměť.
- Zjednodušte úlohu. Zjednodušte stránku snížením množství textu nebo grafiky na stránce a odstraněním nepotřebných písem a maker.

37 Nedostatek paměti pro defragmentaci

- Stisknutím tlačítka **Pokračovat**  zprávu vymažete.
- Stisknutím tlačítka **Zrušit**  zrušíte tiskovou úlohu.

Abyste v budoucnu předešli této chybě, nainstalujte přídatnou paměť.



38 Plná paměť

- Stisknutím tlačítka **Pokračovat**  zprávu vymažete a můžete pokračovat v tisku. Zbytek tiskové úlohy se nemusí vytisknout správně.
- Stisknutím tlačítka **Zrušit**  zrušíte tiskovou úlohu.

Jak se v budoucnu vyhnout této chybě:

- Zjednodušte úlohu. Zjednodušte stránku snížením množství textu nebo grafiky na stránce a odstraněním nepotřebných písem a maker.
- Nainstalujte přídatnou paměť.

54 Softwarová chyba standardního síťového adaptéru

- Stisknutím tlačítka **Pokračovat**  smažete zprávu a vypnete veškerou komunikaci mezi tiskárnou a sítí.
- Chcete-li zprávu ignorovat, stiskněte tlačítko **Zrušit** .

56 Standardní paralelní/USB port neaktivní

Stisknutím tlačítka **Pokračovat**  zprávu vymažete. Tiskárna zruší všechny již odeslané tiskové úlohy. Paralelní nebo USB port povolíte výběrem jiné hodnoty než **Neaktivní** pro položku **Buffer paralelního rozhraní** nebo **Buffer pro USB** v nástroji pro nastavení místní tiskárny.

58 Příliš mnoho paměti flash

Vyjměte paměť z tiskárny. Tiskárna podporuje přídatnou paměť flash s kapacitou až 128 MB.

81 Engine Code CRC Failure (Selhání CRC kódu stroje)

Stisknutím tlačítka **Pokračovat**  zprávu vymažete.

84 Varování Končí životnost zobrazovacího válce

 **POZNÁMKA:** Upozornění o konci životnosti zobrazovacího válce obdržíte pouze v případě, že je zapnutý alarm pro toner.

- Chcete-li pokračovat v tisku, stiskněte tlačítko **Pokračovat** .
- Vytiskněte list konfigurace nastavení tiskárny, abyste zjistili úroveň opotřebování zobrazovacího válce.
- Vyměňte zobrazovací válec a resetujte čítač.

84 Vyměňte zobrazovací válec

Dokud zobrazovací válec nevyměníte, tiskárna nevytiskne žádné další stránky.

Vyměňte zobrazovací válec a resetujte čítač.

88 Toner Low (Málo toneru)

- Vyjměte tonerovou kazetu a důkladně ji protřepejte, aby se toner v kazetě znovu rovnoměrně rozmístil.
- Vyměňte tonerovou kazetu.

200 Zaseknutý papír – vyjměte kazetu

U vstupního senzoru tiskárny je zaseknutý papír.

1. Otevřete přední kryt stisknutím tlačítka na levé straně tiskárny a sklopením krytu.



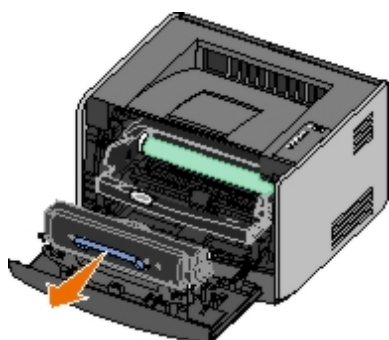

2. Stiskněte tlačítko na soupravě tonerové kazety a pomocí držadla vytáhněte tonerovou kazetu nahoru a ven.

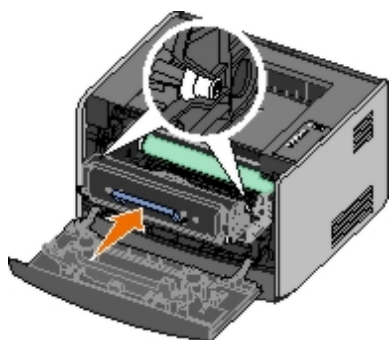

3. Odstraňte zaseknutý papír.
4. Nainstalujte zpět tonerovou kazetu vyrovnáním bílých válečků na tonerové kazetě s bílými šipkami na vodítkách zobrazovacího válce a zasuňte tonerovou kazetu dovnitř na doraz. Pokud je kazeta správně nainstalovaná, *zapadne* na své místo.



5. Zavřete přední kryt.
6. Stiskněte tlačítko **Pokračovat** .

 **POZNÁMKA:** Tiskárna vytiskne znovu stránky, které způsobily zaseknutí papíru.

201 Zaseknutý papír – vyjměte kazetu

Mezi vstupním a výstupním senzorem tiskárny je zaseknutý papír.

1. Otevřete přední kryt stisknutím tlačítka na levé straně tiskárny a sklopením krytu.



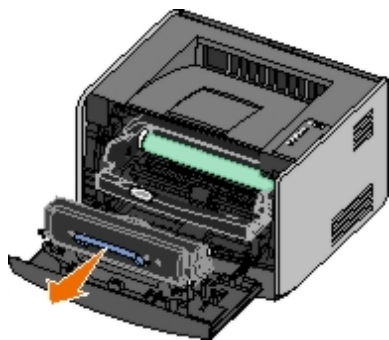

2. Stiskněte tlačítko na soupravě tonerové kazety a pomocí držadla vytáhněte tonerovou kazetu nahoru a ven.

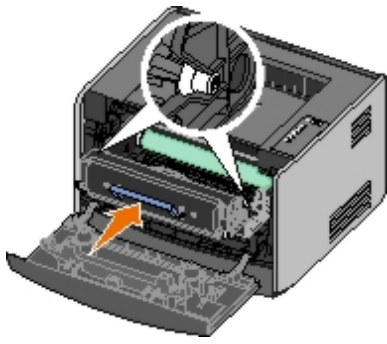

3. Odstraňte zaseknutý papír.
4. Nainstalujte zpět tonerovou kazetu vyrovnáním bílých válečků na tonerové kazetě s bílými šipkami na vodítkách zobrazovacího válce a zasuňte tonerovou kazetu dovnitř na doraz. Pokud je kazeta správně nainstalovaná, *zapadne* na své místo.



5. Zavřete přední kryt.
6. Stiskněte tlačítko **Pokračovat** .

 **POZNÁMKA:** Tiskárna vytiskne znovu stránky, které způsobily zaseknutí papíru.

202 Zaseknutý papír – otevřete zadní dvířka

U výstupního senzoru tiskárny je zaseknutý papír.

1. Otevřete zadní dvířka.

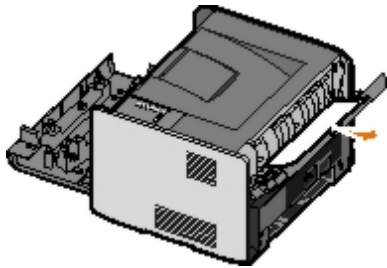

2. Odstraňte zaseknutý papír.
3. Uzavřete zadní dvířka.
4. Stiskněte tlačítko **Pokračovat** .

 **POZNÁMKA:** Tiskárna vytiskne znovu stránky, které způsobily zaseknutí papíru.

231 Zaseknutý papír při oboustranném tisku – otevřete zadní dvířka

 **POZNÁMKA:** Tato zpráva se zobrazí pouze v případě, že se na tiskárně nachází automatický duplexor.

V zadní části cesty papíru při oboustranném tisku je zaseknutý papír.

1. Otevřete zadní dvířka.

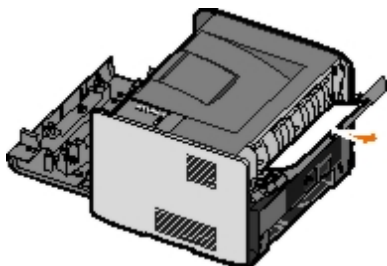

2. Odstraňte zaseknutý papír.

3. Uzavřete zadní dvířka.
4. Stiskněte tlačítko **Pokračovat** .

 **POZNÁMKA:** Tiskárna vytiskne znovu stránky, které způsobily zaseknutí papíru.

232 Zaseknutý papír při oboustranném tisku – vyjměte zásobník 1

 **POZNÁMKA:** Tato zpráva se zobrazí pouze v případě, že se na tiskárně nachází automatický duplexor.

V duplexoru je zaseknutý papír.

1. Vyjměte zásobník 1.
2. Stiskněte dolů páčku na automatickém duplexoru.



3. Odstraňte zaseknutý papír.
4. Vyměňte zásobník 1.
5. Stiskněte tlačítko **Pokračovat** .

 **POZNÁMKA:** Tiskárna vytiskne znovu stránky, které způsobily zaseknutí papíru.

233 Zaseknutý papír při oboustranném tisku – vyjměte zásobník 1

 **POZNÁMKA:** Tato zpráva se zobrazí pouze v případě, že se na tiskárně nachází automatický duplexor.

V přední části duplexoru je zaseknutý papír.

1. Vyjměte zásobník 1.
2. Stiskněte dolů páčku na automatickém duplexoru.



3. Odstraňte zaseknutý papír.
4. Vyměňte zásobník 1.

5. Stiskněte tlačítko **Pokračovat** .

 **POZNÁMKA:** Tiskárna vytiskne znovu stránky, které způsobily zaseknutí papíru.

234 Zaseknutý papír – zkontrolujte duplexor

 **POZNÁMKA:** Tato zpráva se zobrazí pouze v případě, že se na tiskárně nachází automatický duplexor.

V duplexoru je zaseknutý papír, ale tiskárna nemůže identifikovat umístění.

1. Vyjměte zásobník 1.
2. Stiskněte dolů páčku na automatickém duplexoru.



3. Odstraňte veškerý zaseknutý papír.
4. Vyměňte zásobník 1.
5. Otevřete zadní dvířka.
6. Odstraňte veškerý zaseknutý papír.

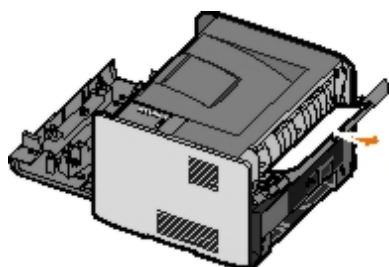

7. Uzavřete zadní dvířka.
8. Stiskněte tlačítko **Pokračovat** .

 **POZNÁMKA:** Tiskárna vytiskne znovu stránky, které způsobily zaseknutí papíru.

235 Zaseknutý papír při oboustranném tisku – nepodporovaný formát

 **POZNÁMKA:** Tato zpráva se zobrazí pouze v případě, že se na tiskárně nachází automatický duplexor.

Ve výstupním odkladači je zaseknutý papír, protože použitý papír je pro duplexor příliš úzký.

1. Otevřete zadní dvířka.

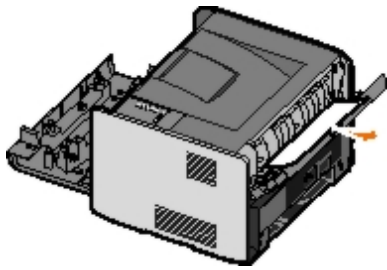

2. Odstraňte zaseknutý papír.
3. Uzavřete zadní dvířka.
4. Stiskněte tlačítko **Pokračovat** .

 **POZNÁMKA:** Tiskárna vytiskne znovu stránky, které způsobily zaseknutí papíru.

5. Vyměňte úzký papír v zásobníku 1 za širší papír.
6. Odešlete tiskovou úlohu na tiskárnu znovu.

242 Zaseknutý papír – zkontrolujte zásobník 1

V zásobníku 1 je zaseknutý papír.

1. Vyjměte zásobník 1.
2. Odstraňte zaseknutý papír.
3. Vyměňte zásobník 1.
4. Stiskněte tlačítko **Pokračovat** .

 **POZNÁMKA:** Tiskárna vytiskne znovu stránky, které způsobily zaseknutí papíru.

242 Zaseknutý papír – zkontrolujte zásobník 2

V zásobníku 2 je zaseknutý papír.

1. Vyjměte zásobník 2.
2. Odstraňte zaseknutý papír.
3. Pokud není vidět žádný zaseknutý papír po vyjmutí zásobníku 2, vyjměte zásobník 1 a odstraňte zaseknutý papír.
4. Vyměňte oba zásobníky papíru.
5. Stiskněte tlačítko **Pokračovat** .

 **POZNÁMKA:** Tiskárna vytiskne znovu stránky, které způsobily zaseknutí papíru.

251 Zaseknutý papír – zkontrolujte ruční podavač

V ručním podavači je zaseknutý papír.

1. Odstraňte zaseknutý papír z ručního podavače.

2. Do ručního podavače vložte prázdný list papíru.

3. Stiskněte tlačítko **Pokračovat** .

Kontaktování servisu

Než se obrátíte na servis, zkontrolujte následující skutečnosti:

- Je napájecí kabel správně připojen k tiskárně?
- Je napájecí kabel správně zapojen do řádně uzemněné elektrické zásuvky?
- Je tiskárna správně připojena k počítači nebo k síti?
- Jsou všechna zařízení připojená k tiskárně správně zapojena a zapnuta?
- Není elektrická zásuvka vypnuta pomocí nějakého spínače?
- Nevyhořela pojistka?
- Nemáte ve vaší oblasti výpadek elektrického proudu?
- Je v tiskárně nainstalovaná tonerová kazeta?
- Je kryt tiskárny správně uzavřen?

Zkuste tiskárnu vypnout a znovu zapnout. Pokud tiskárna stále nepracuje odpovídajícím způsobem, kontaktujte servis. Pokud lze tisknout, stisknutím a uvolněním tlačítka **Pokračovat**  vytiskněte stránku nastavení nabídek, na níž je uveden typ modelu tiskárny a další informace, které bude servisní technik pravděpodobně potřebovat.

Další informace získáte od společnosti Dell na adrese support.dell.com.

Instalace hardwarových doplňků

- [Instalace doplňkového zásobníku na 550 listů](#)
- [Konfigurace zásobníků papíru](#)
- [Instalace doplňkové paměťové karty](#)

Instalace doplňkového zásobníku na 550 listů

Doplňkový zásobník se připojuje pod tiskárnu. Zásobník se skládá ze dvou částí: vlastního zásobníku a podpěry. Tiskárna podporuje jeden doplňkový zásobník, který pojme až 550 listů papíru.

⚠ VÝSTRAHA: Pokud instalujete zásobník až po instalaci tiskárny, nejprve vypněte tiskárnu a odpojte napájecí kabel.

1. Vybalte zásobník a odstraňte veškerý balicí materiál.
2. Umístěte zásobník na místo vyhrazené pro tiskárnu.

📌 POZNÁMKA: Pokud budete instalovat doplňkovou paměťovou kartu, ponechte volný prostor na pravé straně tiskárny.

3. Zarovnejte otvory v tiskárně s polohovacími podpěrami zásobníku a usadte tiskárnu na místo.

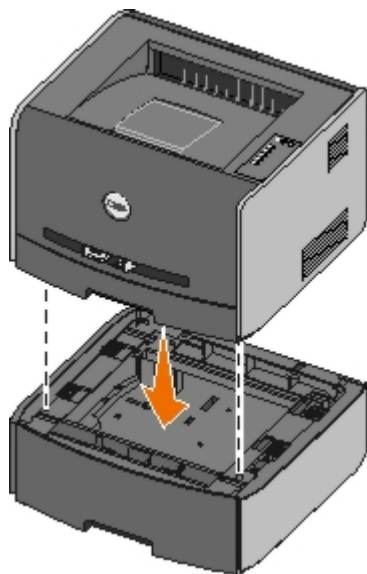

Konfigurace zásobníků papíru

📌 POZNÁMKA: Před konfigurací zásobníků papíru musíte nejprve nainstalovat software. Podrobnější informace jsou uvedeny v části [Nastavení pro místní tisk](#) nebo [Instalace pro síťový tisk](#).

Dell™ Laser Printer 1720/1720dn – místně připojená k počítači

1. Klepněte na tlačítko **Start®** **Programy** nebo **Všechny programy®** **Dell Printers®** **Dell Laser Printer 1720.**

Operační systém Windows Vista (výchozí nabídka Start):

- a. Klepněte na položku  **Programy**.
 - b. Klepněte na položku **Tiskárny Dell**.
 - c. Klepněte na položku **Dell Laser Printer 1720**
2. Klepněte na položku **Nástroj pro nastavení místní tiskárny Dell**.
 3. Vyberte tiskárnu Dell Laser Printer 1720.
 4. Klepněte na tlačítko **OK**.
 5. V levém sloupci klepněte na položku **Papír**.
 6. V pravém sloupci přejděte k části Zásobník 1. Nastavte velikost a typ média vloženého do zásobníku 1.
 7. V pravém sloupci přejděte k části Zásobník 2. Nastavte velikost a typ média vloženého do zásobníku 2.
 8. Klepněte na položku **Akce® Použít nastavení**.
 9. Nástroj ukončete.

 **POZNÁMKA:** Pokud měníte velikost a typ média vkládaného do zásobníku, překonfigurujte zásobník pomocí nástroje pro nastavení místní tiskárny.

10. Aktualizujte doplňky tiskárny.

Operační systém	Pokyny
Windows® XP (výchozí nabídka Start)	<ol style="list-style-type: none"> a. Klepněte na položku Start® Ovládací panely. b. Poklepejte na položku Tiskárny a jiný hardware. c. Poklepejte na položku Tiskárny a faxy. d. Pravým tlačítkem myši klepněte na ikonu tiskárny Dell Laser Printer 1720. e. Klepněte na možnost Vlastnosti. f. Klepněte na položku Instalované doplňky. g. Klepněte na položku Dotázat se tiskárny. h. Klepněte na tlačítko OK. i. Klepněte na tlačítko OK a zavřete složku Tiskárny.
Windows XP (klasická nabídka Start)	<ol style="list-style-type: none"> a. Klepněte na položku Start® Nastavení® Tiskárny a faxy. b. Pravým tlačítkem myši klepněte na ikonu tiskárny Dell Laser Printer 1720. c. Klepněte na možnost Vlastnosti. d. Klepněte na položku Instalované doplňky. e. Klepněte na položku Dotázat se tiskárny. f. Klepněte na tlačítko OK. g. Klepněte na tlačítko OK a zavřete složku Tiskárny.
Windows Vista (Klasická nabídka Start) Windows 2000	<ol style="list-style-type: none"> a. Klepněte na položku Start® Nastavení® Tiskárny. b. Pravým tlačítkem myši klepněte na ikonu tiskárny Dell Laser Printer 1720. c. Klepněte na možnost Vlastnosti. d. Klepněte na položku Instalované doplňky. e. Klepněte na položku Dotázat se tiskárny. f. Klepněte na tlačítko OK. g. Klepněte na tlačítko OK a zavřete složku Tiskárny.
Windows NT 4.0	<ol style="list-style-type: none"> a. Klepněte na položku Start® Nastavení® Tiskárny. b. Pravým tlačítkem myši klepněte na ikonu tiskárny Dell Laser Printer 1720. c. Klepněte na položku Vlastnosti® Funkce nebo Aktualizovat. d. Klepněte na tlačítko OK. e. Klepněte na tlačítko OK a zavřete složku Tiskárny.
Windows Vista (Klasická nabídka Start)	<ol style="list-style-type: none"> a. Klepněte na položku  Ovládací panely. b. Klepněte na položku Hardware a zvuk.

- c. Klepněte na položku **Tiskárny**.
- d. Pravým tlačítkem myši klepněte na ikonu tiskárny **Dell Laser Printer 1720**.
- e. Klepněte na možnost **Vlastnosti**.
- f. Klepněte na položku **Instalované doplňky**.
- g. Klepněte na položku **Dotázat se tiskárny**.
- h. Klepněte na tlačítko **OK**.
- i. Klepněte na tlačítko **OK** a zavřete složku Tiskárny.

Pokud je položka **Dotázat se tiskárny** nedostupná, postupujte takto:

1. V seznamu **Dostupné příslušenství** klepněte na položku **Zásobník na 550 listů**.
2. Klepněte na tlačítko **Přidat**.
3. Klepněte na tlačítko **OK** a zavřete složku Tiskárny.

Tiskárna Dell Laser Printer 1720dn – Připojená k síti

Nastavení velikosti a typu papíru se provádí pomocí Webového konfiguračního nástroje tiskárny Dell.

 **POZNÁMKA:** Konfigurace zásobníků papíru pomocí Webového konfiguračního nástroje tiskárny Dell je k dispozici pouze u tiskárny Dell Laser Printer 1720dn.

1. Ve webovém prohlížeči zadejte adresu IP síťové tiskárny.

 **POZNÁMKA:** Pokud neznáte adresu IP tiskárny, vytiskněte stránku nastavení sítě, na které je její adresa IP uvedena.

2. Po otevření stránky Stav tiskárny vyberte v levém sloupci položku **Nastavení tiskárny**.
3. Na stránce nastavení tiskárny vyberte položku **Nabídka Papír**.
4. Vyberte **VELIKOST PAPÍRU**.
5. Vyberte velikost papíru pro každý ze zásobníků.
6. Klepněte na tlačítko **Zaslat**.
7. V levém sloupci vyberte položku **Nastavení tiskárny**.
8. Na stránce nastavení tiskárny vyberte položku **Nabídka Papír**.
9. Vyberte **TYP PAPÍRU**.
10. Vyberte typ papíru pro každý ze zásobníků.
11. Klepněte na tlačítko **Zaslat**.

Instalace doplňkové paměťové karty

Na systémové desce se nachází jeden konektor pro doplňkovou paměťovou kartu. Tiskárna podporuje až 128 MB (z celkem 160 MB pro síťovou tiskárnu a 144 MB pro nesíťovou tiskárnu.) Paměť tiskárny lze rozšířit pomocí paměťových karet s kapacitami 32 MB, 64 MB, nebo 128 MB.

 **VÝSTRAHA:** Pokud instalujete paměťovou kartu až po instalaci tiskárny, nejprve vypněte tiskárnu a odpojte napájecí kabel.

1. Otevřete přední kryt stisknutím tlačítka na levé straně tiskárny a sklopením krytu.



2. Otevřete zadní dvířka.

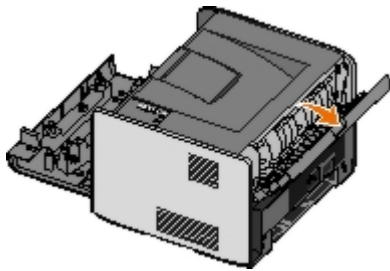

3. Stlačením dvou zarážek na pravé přední straně zařízení otevřete boční kryt a otočte jej stranou.

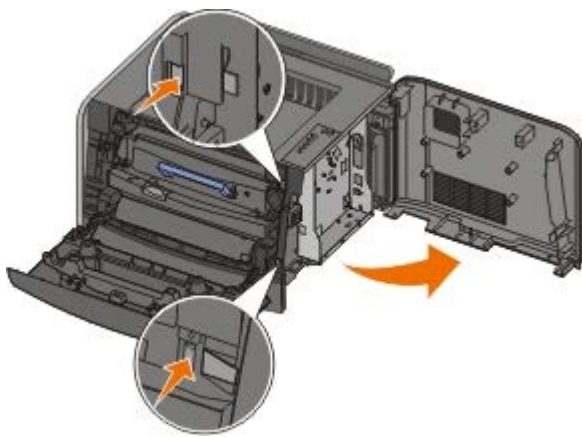

4. Povolte šrouby na kovovém krytu a posunutím doleva jej oddělte od tiskárny a sejměte.

5. Stlačením otevřete zarážky na obou koncích paměťového konektoru.

UPOZORNĚNÍ: Paměťové karty mohou být snadno poškozeny statickou elektřinou. Před manipulací s paměťovou kartou se dotkněte uzemněného kovového povrchu.

POZNÁMKA: Paměťové karty určené pro jiné tiskárny nemusí být funkční.

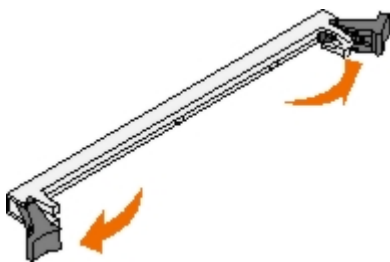

6. Vybalte paměťovou kartu.

Vyvarujte se dotyku v místě připojení podél hrany karty.

7. Vyrovnajte drážky na spodní straně karty s drážkami na konektoru.

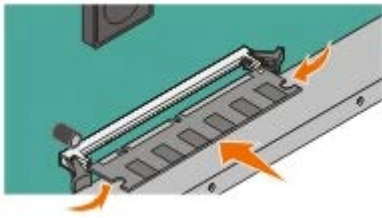

8. Zatlačte paměťovou kartu pevně do konektoru, dokud západky na obou koncích konektoru *nezaklapnou* na místo. K úplnému usazení karty je třeba určitého tlaku.
9. Ujistěte se, že každá západka zapadla do drážky na konci karty.
10. Uzavřete boční kryt.
11. Uzavřete zadní dvířka.
12. Zavřete přední kryt.
13. Aktualizujte doplňky tiskárny.

a. *Systém Windows XP (výchozí nabídka Start):*

1. Klepněte na tlačítko **Start® Ovládací panely**.
2. Poklepejte na ikonu **Tiskárny a jiný hardware**.
3. Poklepejte na ikonu **Tiskárny a faxy**.

V systému Windows XP (klasická nabídka Start): Klepněte na tlačítko **Start® Nastavení® Tiskárny a faxy**.

Pro uživatele systému Windows Vista (klasická nabídka Start) a všech ostatních verzí systému Windows: Klepněte na tlačítko **Start® Nastavení® Tiskárny**.

Systém Windows Vista (výchozí nabídka Start):

1. Klepněte na tlačítko  **Ovládací panely**.
 2. Klepněte na tlačítko **Hardware a zvuk**.
 3. Klepněte na tlačítko **Tiskárny**.
- b. Pravým tlačítkem myši klepněte na ikonu tiskárny **Dell Laser Printer 1720** Dell Laser Printer 1720 a pak zvolte položku **Vlastnosti**.
 - c. Klepněte na kartu **Instalované doplňky**.
 - d. Zvětšete velikost paměti v poli **Paměť tiskárny (MB)**.
 - e. Klepněte na tlačítko **OK**.

Specifikace

- [Přehled](#)
- [Požadované okolní podmínky](#)
- [Úrovně hluku](#)
- [Emulace, kompatibilita a konektivita](#)
- [Shoda s MIB](#)
- [Podporované operační systémy](#)
- [Pokyny pro tisková média](#)
- [Typy a formáty médií](#)
- [Kabely](#)
- [Certifikace](#)

Přehled

	1720	1720dn
Základní paměť	16 MB	32 MB
Maximální velikost paměti	144 MB	160 MB
Konektivita	<ul style="list-style-type: none">ParalelníUSB	<ul style="list-style-type: none">ParalelníUSB10/100BaseTx Ethernet
Dodávaná tisková kazeta s kapacitou při přibližně 5% pokrytí	1 500 stran	3 000 stran
Pracovní cyklus (průměrný)	500 stran/měsíc	500 stran/měsíc
Pracovní cyklus (maximální)	25 000 stran/měsíc	25 000 stran/měsíc
Životnost tiskárny	120 000 stran	120 000 stran

Požadované okolní podmínky

Podmínka	Teplota	Relativní vlhkost (nekondenzující)	Nadmořská výška
Provoz	16 až 32 °C	8 % až 80 %	0 až 2 500 m
Skladování	0 až 40 °C	8 % až 80 %	
Přeprava	-20 až 40 °C	8 % až 95 %	Atmosférický tlak 0,25 (ekvivalentní 10 300 m;)

Úrovně hluku

Následující měření byla provedena v souladu s normou ISO 7779 a zveřejněna v souladu s normou ISO 9296.

Provozní režim	Emisní limit akustického tlaku v okolí	Deklarovaný limit úrovně akustického výkonu (LWAd)
Tisk	50 dBA	6,5 B
Stav nečinnosti	26 dBA	Neslyšitelné

Emulace, kompatibilita a konektivita

Emulace	Dell Laser Printer 1720 <ul style="list-style-type: none">• PostScript 3¹• HBP Dell Laser Printer 1720dn <ul style="list-style-type: none">• PostScript 3• HBP
Kompatibilita	<ul style="list-style-type: none">• Microsoft Windows Vista• Microsoft Windows XP• Microsoft Windows Server 2003• Microsoft Windows NT 4.0• Microsoft Windows NT 4.0 Server• Microsoft Windows 2000 Advanced Server• Microsoft Windows 2000 Server• Microsoft Windows 2000 Professional• Debian GNU/Linux 3.0, 3.1• Linpus LINUX Desktop 9.2, 9.3• Linspire 4.5, 5.0• Red Flag Linux Desktop 4.0, 5.0• Red Hat Enterprise Linux WS 3, 4• SUSE LINUX Enterprise Server 8, 9• SUSE LINUX Professional 9.2, 9.3, 10.0, 10.1• Mac OS 9 a Mac OS 10
Konektivita	<ul style="list-style-type: none">• Paralelní• USB• 10/100BaseTx Ethernet (jen pro model 1720dn)
¹ Podpora jazyka PostScript je omezena pouze na operační systém Macintosh.	

Shoda s MIB

Databáze síťových doplňků (MIB, Management Information Base) je databáze obsahující informace o síťových zařízeních (jako např. adaptérech, mostech, směrovačích nebo počítačích). Tyto informace pomáhají správcům sítě spravovat síť (analyzují výkon, přenos, chyby apod.). Tato tiskárna odpovídá předepsanému systému specifikací MIB, které umožňují, aby byla tiskárna rozpoznána a řízena různými softwarovými systémy pro správu sítě a tiskárnu, jako jsou například Dell OpenManage™, IT Assistant, Hewlett-Packard OpenView, CA Unicenter, Hewlett-Packard Web JetAdmin, Lexmark MarkVision Professional atd.

Podporované operační systémy

Vaše tiskárna podporuje tyto systémy:

- Microsoft Windows Vista
- Microsoft Windows XP
- Microsoft Windows Server 2003
- Microsoft Windows NT 4.0
- Microsoft Windows NT 4.0 Server

- Microsoft Windows 2000 Advanced Server
 - Microsoft Windows 2000 Server
 - Microsoft Windows 2000 Professional
 - Debian GNU/Linux 3.0, 3.1
 - Linpus LINUX Desktop 9.2, 9.3
 - Linspire 4.5, 5.0
 - Red Flag Linux Desktop 4.0, 5.0
 - Red Hat Enterprise Linux WS 3, 4
 - SUSE LINUX Enterprise Server 8, 9
 - SUSE LINUX Professional 9.2, 9.3, 10.0, 10.1
 - Mac OS 9 a Mac OS 10
-

Pokyny pro tisková média

Výběr správného papíru nebo jiného média snižuje výskyt problémů při tisku. Pro tisk s nejvyšší kvalitou vyzkoušejte zvažovaný vzorek papíru nebo zvláštního média, ještě než je nakoupíte ve velkém množství.

⚠ VÝSTRAHA: Produkt využívá proces tisku, při němž dochází k zahřívání tiskových médií. Při vysoké teplotě mohou určitá média vydávat záření. Aby byla vyloučena možnost škodlivého záření, je nutné, abyste se seznámili s částí provozních pokynů, která obsahuje pokyny k výběru vhodných tiskových médií.

- Používejte xerografický papír o gramáži 70 g/m².
 - Používejte průhledné fólie určené pro laserové tiskárny.
 - Používejte papírové štítky určené pro laserové tiskárny.
 - Používejte obálky vyrobené z bankovního papíru o gramáži 90 g/m². Abyste snížili výskyt zablokování papíru, nepoužívejte následující obálky:
 - zprohýbané,
 - slepené dohromady,
 - s okénky, otvory, perforací, výřezy nebo reliéfním tiskem,
 - s kovovými sponkami, drátky nebo kovovými úchyty,
 - s nalepenou poštovní známkou,
 - s nekrytou lepivou plochou, když jsou zalepené.
 - Požívejte karty o maximální gramáži 163 g/m² a minimálním formátu 76,2 x 127 mm (3 x 5 palců).
 - **Formát Letter nebo A4 používejte, pouze pokud používáte jednotku automatického oboustranného tisku.**
-

Typy a formáty médií

Zdroj	Médium a formát	Gramáž	Kapacita
Zásobník 1	<ul style="list-style-type: none">• Papír – A4, A5, A6¹, JIS B5, Letter, Legal, Executive, Folio, Statement• Štítky – A4, A5, A6¹, JIS B5, Letter, Legal, Executive, Folio, Statement• Průhledné fólie – A4, Letter	16-24 lb (60-90 g/m ²)	<ul style="list-style-type: none">• 250 listů (papír o gramáži 20 lb)• 50 papírových štítků• 50 průhledných fólií
Zásobník na 550 listů	<ul style="list-style-type: none">• Papír – A4, A5, A6¹, JIS B5, Letter, Legal, Executive, Folio, Statement• Štítky – A4, A5, A6¹, JIS B5, Letter, Legal, Executive, Folio, Statement• Průhledné fólie – A4, Letter	16-24 lb (60-90 g/m ²)	<ul style="list-style-type: none">• 250 listů (papír o gramáži 20 lb)• 50 papírových štítků• 50 průhledných fólií
Ruční podavač	<ul style="list-style-type: none">• Papír – A4, A5, A6¹, JIS B5, Letter, Legal, Executive, Folio, Statement• Štítky – A4, A5, A6¹, JIS B5, Letter, Legal, Executive, Folio, Statement• Průhledné fólie – A4, Letter• Obálky – Monarch (7 3/4), 9, Com-10, C5, B5, DL• Pohlednice² <p>Minimální velikost papíru: 76 x 127 mm (3 x 5 palců)</p> <p>Maximální velikost papíru: 216 x 356 mm (8,5 x 14 palců)</p>	16-43 lb (60-163 g/m ²)	1 list (všechny typy médií)

¹ Formát A6 je podporován pouze pro papír s dlouhými vlákny.

² Při tisku pohlednic pomocí ručního podavače otevřete zadní výstup.

Kabely

Kabel pro propojení s tiskárnou musí splňovat následující požadavky:

Připojení	Certifikace kabelu
USB	USB 2.0
Paralelní	IEEE-1284
10/100BaseT Ethernet	CAT-5E

Certifikace

USB-IF

Založení papíru

- [Zakládání do zásobníků na 250 a 550 listů papíru](#)
- [Ruční zakládání papíru](#)
- [Použití zadního výstupu](#)

Zakládání do zásobníků na 250 a 550 listů papíru

Při zakládání papíru do zásobníků na 250 a 550 listů postupujte podle následujících pokynů.

1. Vyjměte zásobník.

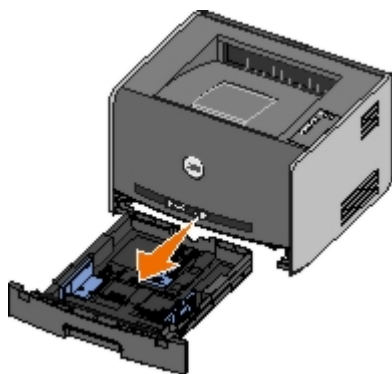

2. Pokud zakládáte papír formátu legal nebo folio, musíte nastavit zásobník papíru, aby vyhovoval většímu formátu.

- a. Stlačte západku v zadní části zásobníku.
- b. Prodlužte zásobník, až nástavec zapadne na místo.

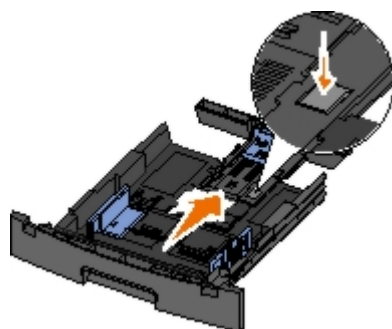

- c. Posuňte zadní vodicí lištu k zadní části zásobníku papíru.

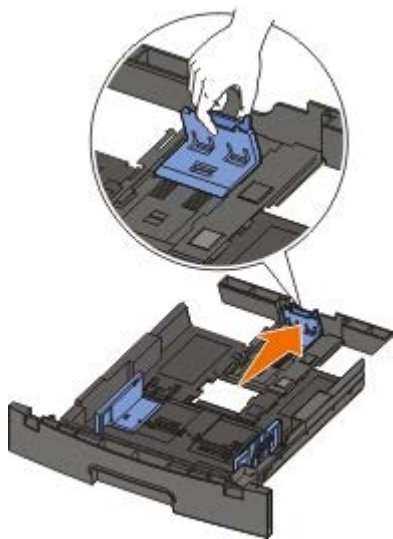

3. Ohněte stoh papíru na obě strany. Srovnejte hrany podle rovné plochy.



4. Založte papír do zásobníku potiskovanou stranou dolů.

Zkontrolujte, zda papír nepřesahuje čáru maximálního naplnění na postranních vodicích lištách papíru. Přeplnění může způsobit zaseknutí papíru.

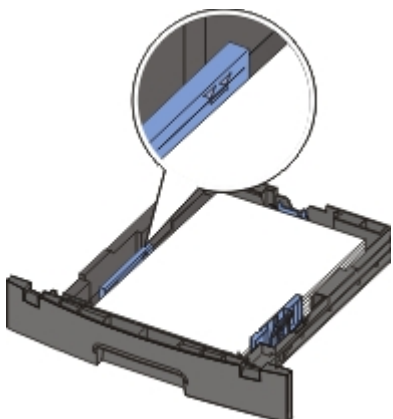

5. Posuňte obě postranní a zadní vodicí lištu, aby se dotýkaly okrajů papíru.

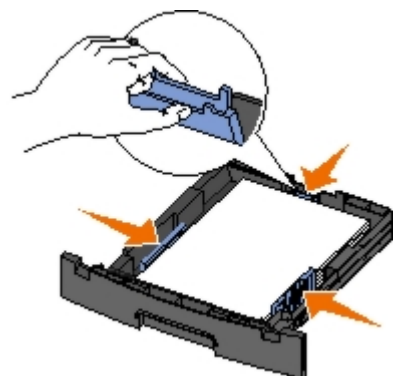

6. Umístěte zásobník zpět.

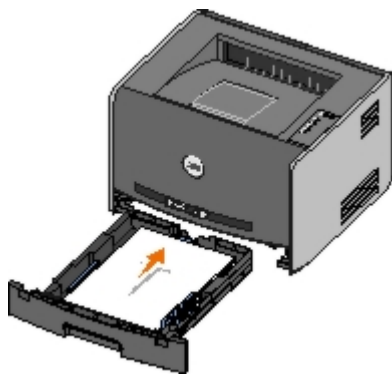

7. Vykloňte podpěru pro papír ve výstupním odkladači.



Ruční zakládání papíru

Ruční podavač je umístěn na přední straně tiskárny a může podávat vždy pouze jeden list tiskového média. Použitím ručního podavače můžete urychlit tisk na typy nebo formáty papíru, které právě nejsou založeny v zásobníku papíru.

Ruční zakládání papíru:

1. Umístěte list vybraného tiskového média potiskovanou stranou nahoru doprostřed ručního podavače, až se přední strana dotkne vodících lišt. V opačném případě tiskárna zasune tiskové médium příliš brzy a tisk bude pravděpodobně křivý.
2. Upravte vodítka papíru podle šířky tiskového média.
3. Držte obě strany tiskového média blízko ručního podavače a tlačte ho do tiskárny, dokud ho tiskárna automaticky nezachytí.

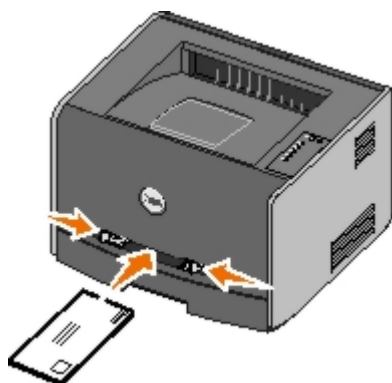

Mezi zachycením tiskového média a posunutím do tiskárny vznikne krátká prodleva.

UPOZORNĚNÍ: Netlačte tiskové médium do podavače násilím. Zatlačení média silou způsobuje zaseknutí papíru.

- Obálky vkládejte chlopni dolů a oblastí pro poštovní známku podle ilustrace.
- Průhledné fólie držte za hrany a nedotýkejte se strany, na kterou se bude tisknout. Mastnota z prstů, které byly položeny na fólii, může snížit kvalitu tisku.

- Hlavičkový papír zakládejte potiskovanou stranou nahoru a horní stranou listu vstupující do tiskárny jako první.
 - Pokud máte problémy s posunem papíru, papír otočte.
-

Použití zadního výstupu

Zadní výstup pro jeden list poskytuje papíru přímou cestu ze zařízení a snižuje možnost zkroucení nebo zablokování. To je užitečné hlavně pro speciální média, jako např. průhledné fólie, obálky, štítky, pohlednice nebo registrační karty.

Zadní výstup použijete, otevřete-li dvířka zadního výstupu. Když jsou dvířka zadního výstupu otevřena, všechny tiskové úlohy budou vycházet zadním výstupem. Když jsou uzavřena, všechny tiskové úlohy jsou poslány do výstupního odkladače na horní straně tiskárny.



Dodatek

- [Technická podpora společnosti Dell](#)
 - [Kontakt se společnostmi Dell](#)
 - [Záruka a poskytnutí náhrady](#)
-

Technická podpora společnosti Dell

Technická podpora s pomocí technika vyžaduje spolupráci a aktivní účast zákazníka v procesu řešení problémů. Zajišťuje obnovení výchozích nastavení operačního systému, softwaru a ovladačů hardwaru do podoby při převzetí od společnosti Dell a ověření správné funkčnosti tiskárny a hardwaru nainstalovaného společností Dell. Kromě podpory, kterou poskytují techničtí pracovníci, je k dispozici i technická podpora online na stránkách technické podpory společnosti Dell. V některých případech je možné zakoupit i další možnosti technické podpory.

Společnost Dell poskytuje omezenou technickou podporu pro tiskárnu a jakýkoli software a periferní zařízení instalovaná společností Dell. Podporu pro software a periferie jiných výrobců poskytuje původní výrobce, a to včetně produktů zakoupených prostřednictvím Software & Peripherals (DellWare), ReadyWare a Custom Factory Integration (CFI/DellPlus).

Kontakt se společnostmi Dell

Podpora společnosti Dell je vám k dispozici na stránkách support.dell.com. Přístup k nástrojům a informacím odborné pomoci získáte na stránce WELCOME TO DELL SUPPORT po výběru regionu, ve kterém se nacházíte, a zadání požadovaných informací.

Se společnostmi Dell se můžete spojit elektronicky pomocí následujících adres:

- Webové stránky

www.dell.com/

www.dell.com/ap/ (pouze pro Asii a Tichomoří)

www.dell.com/jp/ (pouze pro Japonsko)

www.euro.dell.com (pouze pro Evropu)

www.dell.com/la/ (pouze pro Latinskou Ameriku)

- Anonymní přístup k severu FTP

ftp.dell.com

Přihlašte se jako uživatel: anonymous a místo hesla použijte svou e-mailovou adresu.

- Elektronická služba podpory

mobile_support@us.dell.com

support@us.dell.com

apsupport@dell.com (pouze pro Asii a Tichomoří)

support.jp.dell.com/jp/jp/tech/email/ (pouze pro Japonsko)

support.euro.dell.com (pouze pro Evropu)

- Elektronická služba cenových nabídek

apmarketing@dell.com (pouze pro Asii a Tichomoří)

Záruka a poskytnutí náhrady

Společnost Dell Inc. ("Dell") vyrábí hardwarové produkty ze součástí a komponent, které jsou nové nebo ekvivalentní novým v souladu se standardními průmyslovými postupy. Informace o záruce poskytované na tiskárnu společností Dell najdete v *Uživatelském návodu*.

Nastavení pro místní tisk

- [Windows®](#)
- [Macintosh](#)
- [Linux](#)

Windows®

Některé operační systémy Windows již mohou obsahovat ovladač tiskárny, který je s tiskárnou kompatibilní.

 **POZNÁMKA:** Instalací vlastních ovladačů nenahradíte systémový ovladač. Ve složce Tiskárny se vytvoří a zobrazí samostatná tiskárna.

Operační systém:	Vhodný typ kabelu:
Windows Vista™ Windows XP Windows Server 2003 Windows 2000	USB nebo paralelní
Windows NT	Paralelní

Instalace ovladačů tiskárny

 **POZNÁMKA:** Chcete-li do počítače se systémy Windows Vista, Windows XP Professional, Windows NT, Windows Server 2003 a Windows 2000 nainstalovat ovladače tiskárny, musíte mít oprávnění správce.

1. Vložte disk CD *Drivers and Utilities*.

Disk CD *Drivers and Utilities* spustí instalační software automaticky.

2. Poté, co se zobrazí okno disku CD *Drivers and Utilities*, klepněte na možnost **Personal Installation - Install the printer for use on this computer only** (Osobní instalace - Instalovat tiskárnu pouze pro použití v tomto počítači) a potom na tlačítko **Next** (Další).
3. V rozevírací nabídce vyberte tiskárnu.
4. Vyberte možnost **Typical Installation (recommended)** [Typická instalace (doporučeno)] a poté klepněte na tlačítko **Install** (Instalovat).
5. Klepněte na tlačítko **Finish** (Dokončit) připojte tiskárnu k počítači pomocí portu USB nebo paralelního kabelu a zapněte tiskárnu.

Technologie Plug and Play společnosti Microsoft dokončí instalaci tiskárny a po dokončení instalace zobrazí výzvu.

Instalace dalších ovladačů tiskárny

1. Zapněte počítač a vložte disk CD *Drivers and Utilities*.

Jakmile se disk *Drivers and Utilities* spustí, klepněte na tlačítko **Cancel** (Storno).

2. Pro uživatele systému Windows XP (výchozí nabídka Start):

- a. Klepněte na tlačítko **Start® Ovládací panely**.
- b. Poklepejte na ikonu **Tiskárny a jiný hardware**.
- c. Poklepejte na ikonu **Tiskárny a faxy**.

Pro uživatele systému Windows XP (klasická nabídka Start): Klepněte na tlačítko **Start® Nastavení® Tiskárny a faxy**.

Pro uživatele systému Windows Vista (klasická nabídka Start) a všech ostatních verzí systému Windows: Klepněte na tlačítko **Start® Nastavení® Tiskárny**.

Pro uživatele systému Windows Vista (výchozí nabídka Start):

- a. Klepněte na položku  **® Ovládací panely**.
- b. Klepněte na položku **Hardware a zvuk**.
- c. Klepněte na položku **Tiskárny**.

3. Poklepejte na položku **Přidat tiskárnu**.

Otevře se **Průvodce přidáním tiskárny**.

4. Klepněte na tlačítko **Další**.

5. Zaškrtněte políčko **Místní tiskárna připojená k tomuto počítači** a klepněte na tlačítko **Další**.

Zobrazí se výzva k připojení tiskárny k počítači.

6. Vyberte port, který má tiskárna používat, a klepněte na tlačítko **Další**.

7. Vyberte položku **Obsahuje disk**.

8. Vyhledejte jednotku CD a vyberte správný adresář pro operační systém.

 **POZNÁMKA:** Pokud jste nainstalovali ovladače tiskárny z disku CD *Drivers and Utilities* před připojením tiskárny k počítači, byl ve výchozím nastavení automaticky nainstalován ovladač HBP (tisk založený na hostiteli) pro váš operační systém.

Operační systém	Cesta k softwaru
Windows Vista	D:\Drivers\Print\Win_2kXP\
Windows XP	
Windows 2003 Server	
Windows 2000	
Windows NT	D:\Drivers\Print\Win_NT.40\

 **POZNÁMKA:** Po výběru adresáře s ovladači tiskárny se může zobrazit výzva k zadání dalších souborů, aby instalace mohla pokračovat. Vložte disk s operačním systémem a klepněte na tlačítko **OK**.

9. Klepněte na tlačítko **Otevřít** a potom na tlačítko **OK**.

10. V seznamu **Výrobce** vyberte typ ovladače, který chcete nainstalovat (HBP nebo PS), v seznamu **Tiskárny** vyberte model tiskárny a klepněte na tlačítko **Další**.

11. Provedte další kroky **Průvodce instalací tiskárny** a klepnutím na tlačítko **Dokončit** nainstalujte ovladač tiskárny.

Instalace doplňkového softwaru tiskárny

1. Zapněte počítač a vložte disk CD *Drivers and Utilities*.

Disk CD *Drivers and Utilities* by měl spustit instalační software automaticky.

2. Zvolte možnost **Additional Software Installation - Install the printer support software** (Instalace doplňkového softwaru - Instalovat doplňkový software tiskárny) a klepněte na položku **Next** (Další).
3. Zaškrtněte políčko vedle softwaru tiskárny, který chcete nainstalovat, a klepněte na položku **Install** (Instalovat).

Software se nainstaluje do počítače.

Macintosh

Pro tisk USB je nutný operační systém Macintosh OS 9 nebo vyšší. Pro tisk pomocí rozhraní USB vytvořte ikonu tiskárny na ploše (Mac OS 9) nebo tiskárnu přidejte do položky Print Center (Tiskové centrum) nebo Printer Setup Utility (Nástroj pro nastavení tiskárny – Mac OS X).

Systém Mac OS X: Přidání tiskárny v aplikaci Print Center (Středisko tisku) nebo Printer Setup Utility (Nástroj pro nastavení tiskárny).

1. Nainstalujte do počítače podporu tiskárny.
 - a. Vložte disk CD *Drivers and Utilities*.
 - b. Poklepejte na instalační balíček tiskárny.
 - c. Postupujte dál přes obrazovku Welcome (Vítejte) a soubor Read me.
 - d. Klepněte na možnost **Continue** (Pokračovat) po přečtení licenční smlouvy a klepnutím na tlačítko **Agree** (Souhlasím) přijměte podmínky smlouvy.
 - e. Vyberte umístění instalace a klepněte na tlačítko **Continue** (Pokračovat).
 - f. Na obrazovce **Easy Install** (Snadná instalace) klepněte na tlačítko **Install** (Instalovat).
 - g. Zadejte heslo správce a klepněte na tlačítko **OK**.

Software se nainstaluje do počítače.
 - h. Po dokončení instalace dokončete instalační program.
2. Otevřete **Print Center** (10.2) (Středisko tisku), nebo **Printer Setup Utility** (10.3+) (Nástroj pro nastavení tiskárny), umístěný ve složce **/Applications/Utilities** (Aplikace/Nástroje).
3. *Jestliže se tiskárna zobrazí v seznamu Printer List (Seznam tiskáren), nastavení tiskárny bylo úspěšné, a je tedy možné ukončit aplikaci.*

Jestliže se tiskárna USB nezobrazí v seznamu Printer List (Seznam tiskáren), přesvědčte se, zda je kabel USB mezi tiskárnou a počítačem je správně zapojen a tiskárna je zapnuta. Poté, co se tiskárna zobrazí v seznamu Printer List (Seznam tiskáren), nastavení tiskárny bylo úspěšné a je tedy možné ukončit aplikaci.

Systém Mac OS 9: Vytvoření stolní tiskárny pomocí nástroje Desktop Printer Utility (Nástroj stolní tiskárny).

1. Nainstalujte do počítače podporu tiskárny.
 - a. Vložte disk CD *Drivers and Utilities*.

- b. Poklepejte na instalační balíček tiskárny.
- c. Postupujte dál přes obrazovku Welcome (Vítejte) a soubor Read me.
- d. Klepněte na možnost **Continue** (Pokračovat) po přečtení licenční smlouvy a klepnutím na tlačítko **Agree** (Souhlasím) přijmíte podmínky smlouvy.
- e. Vyberte umístění instalace a klepněte na tlačítko **Continue** (Pokračovat).
- f. Na obrazovce **Easy Install** (Snadná instalace) klepněte na tlačítko **Install** (Instalovat).
Software se nainstaluje do počítače.
- g. Po dokončení instalace dokončete instalační program.

2. Otevřete složku **Desktop Printer Utility** (Nástroj stolní tiskárny), která je obvykle umístěná ve složce **Applications:Utilities** (Aplikace:Nástroje).

3. Vyberte možnost **Printer (USB)** (Tiskárna (USB)) a klepněte na tlačítko **OK**.

4. V části **USB Printer Selection** (Volba tiskárny USB) klepněte na tlačítko **Change** (Změnit).

Jestliže se tiskárna nezobrazí v seznamu **USB Printer Selection** (Volba tiskárny USB), přesvědčte se, zda je kabel USB mezi tiskárnou a počítačem je správně zapojen a tiskárna je zapnuta.

5. Vyberte tiskárnu a klepněte na tlačítko **OK**.

Tiskárna se objeví v okně **Printer (USB)** (Tiskárna (USB)).

6. V části **PostScript Printer Description (PPD) File** (Soubor PPD) klepněte na **Auto Setup** (Automatické nastavení).

Ověřte, zda se soubor PPD tiskárny shoduje s modelem tiskárny.

7. Klepněte na možnost **Create** (Vytvořit).

8. Klepněte na tlačítko **Save** (Uložit).

9. Zadejte název tiskárny a klepněte na tlačítko **OK**.

Tiskárna je nyní uložena jako Desktop Printer (Stolní tiskárna).

Linux

Místní tisk je podporován řadou platforem Linux, například Red Hat® a SUSE®.

Balíčky se softwarem tiskárny a pokyny k instalaci jsou k dispozici na disku CD *Drivers and Utilities*. Veškerý software tiskáren podporuje místní tisk pomocí paralelního připojení.

Spuštění pokynů k instalaci pro systém Linux:

1. Vložte disk CD *Drivers and Utilities*. Pokud se disk CD *Drivers and Utilities* spustí automaticky, klepněte na tlačítko **Cancel** (Storno).
2. Přejděte na umístění **D:\unix\docs\\index.html**, kde **D:** je název jednotky CD-ROM.

Licenční informace

- [BSD License and Warranty statements](#)
- [GNU License](#)

Rezidentní software tiskárny zahrnuje:

- Software vyvinutý a chráněný autorskými právy společnosti Dell anebo třetích stran
- Software modifikovaný společností Dell a poskytovaný s licencí GNU General Public License verze 2 a Lesser General Public License verze 2.1
- Software poskytovaný s licencí a vyjádřením o záruce BSD
- Software z části založený na práci skupiny Independent JPEG Group.

Modifikovaný software společnosti Dell s licencí GNU je poskytován zdarma. Smíte jej šířit a modifikovat v souladu s podmínkami výše uvedených licencí. Tyto licence vám neposkytují žádná práva na software tiskárny chráněný autorskými právy společnosti Dell nebo třetí strany.

Vzhledem k tomu, že software s licencí GNU, na kterém je modifikace společnosti Dell založena, je poskytován bez záruky, na použití modifikované verze společnosti Dell se záruka také nevztahuje. Další podrobnosti jsou uvedeny v části o záruce ve zmíněných licencích.

BSD License and Warranty statements

Copyright (c) 1991 The Regents of the University of California. All rights reserved.

Redistribution and use in source and binary forms, with or without modification, are permitted provided that the following conditions are met:

1. Redistributions of source code must retain the above copyright notice, this list of conditions and the following disclaimer.
2. Redistributions in binary form must reproduce the above copyright notice, this list of conditions and the following disclaimer in the documentation and/or other materials provided with the distribution.
3. The name of the author may not be used to endorse or promote products derived from this software without specific prior written permission.

THIS SOFTWARE IS PROVIDED BY THE AUTHOR ``AS IS'' AND ANY EXPRESS OR IMPLIED WARRANTIES, INCLUDING, BUT NOT LIMITED TO, THE IMPLIED WARRANTIES OF MERCHANTABILITY AND FITNESS FOR A PARTICULAR PURPOSE ARE DISCLAIMED. IN NO EVENT SHALL THE AUTHOR BE LIABLE FOR ANY DIRECT, INDIRECT, INCIDENTAL, SPECIAL, EXEMPLARY, OR CONSEQUENTIAL DAMAGES (INCLUDING, BUT NOT LIMITED TO, PROCUREMENT OF SUBSTITUTE GOODS OR SERVICES; LOSS OF USE, DATA, OR PROFITS; OR BUSINESS INTERRUPTION) HOWEVER CAUSED AND ON ANY THEORY OF LIABILITY, WHETHER IN CONTRACT, STRICT LIABILITY, OR TORT (INCLUDING NEGLIGENCE OR OTHERWISE) ARISING IN ANY WAY OUT OF THE USE OF THIS SOFTWARE, EVEN IF ADVISED OF THE POSSIBILITY OF SUCH DAMAGE.

GNU License

GENERAL PUBLIC LICENSE

Version 2, June 1991

Copyright (C) 1989, 1991 Free Software Foundation, Inc.

59 Temple Place, Suite 330, Boston, MA 02111-1307 USA

Everyone is permitted to copy and distribute verbatim copies of this license document, but changing it is not allowed.

Preamble

The licenses for most software are designed to take away your freedom to share and change it. By contrast, the GNU General Public License is intended to guarantee your freedom to share and change free software--to make sure the software is free for all its users. This General Public License applies to most of the Free Software Foundation's software and to any other program whose authors commit to using it. (Some other Free Software Foundation software is covered by the GNU Library General Public License instead.) You can apply it to your programs, too.

When we speak of free software, we are referring to freedom, not price. Our General Public Licenses are designed to make sure that you have the freedom to distribute copies of free software (and charge for this service if you wish), that you receive source code or can get it if you want it, that you can change the software or use pieces of it in new free programs; and that you know you can do these things.

To protect your rights, we need to make restrictions that forbid anyone to deny you these rights or to ask you to surrender the rights. These restrictions translate to certain responsibilities for you if you distribute copies of the software, or if you modify it.

For example, if you distribute copies of such a program, whether gratis or for a fee, you must give the recipients all the rights that you have. You must make sure that they, too, receive or can get the source code. And you must show them these terms so they know their rights.

We protect your rights with two steps: (1) copyright the software, and (2) offer you this license which gives you legal permission to copy, distribute and/or modify the software.

Also, for each author's protection and ours, we want to make certain that everyone understands that there is no warranty for this free software. If the software is modified by someone else and passed on, we want its recipients to know that what they have is not the original, so that any problems introduced by others will not reflect on the original authors' reputations.

Finally, any free program is threatened constantly by software patents. We wish to avoid the danger that redistributors of a free program will individually obtain patent licenses, in effect making the program proprietary. To prevent this, we have made it clear that any patent must be licensed for everyone's free use or not licensed at all.

The precise terms and conditions for copying, distribution and modification follow.

GNU GENERAL PUBLIC LICENSE

TERMS AND CONDITIONS FOR COPYING, DISTRIBUTION AND MODIFICATION

0. This License applies to any program or other work which contains a notice placed by the copyright holder saying it may be distributed under the terms of this General Public License. The "Program", below, refers to any such program or work, and a "work based on the Program" means either the Program or any derivative work under copyright law: that is to say, a work containing the Program or a portion of it, either verbatim or with modifications and/or translated into another language. (Hereinafter, translation is included without limitation in the term "modification".) Each licensee is addressed as "you". Activities other than copying, distribution and modification are not covered by this License; they are outside its scope. The act of running the Program is not restricted, and the output from the Program is covered only if its contents constitute a work based on the Program (independent of having been made by running the Program). Whether that is true depends on what the Program does.

1. You may copy and distribute verbatim copies of the Program's source code as you receive it, in any medium, provided that you conspicuously and appropriately publish on each copy an appropriate copyright notice and disclaimer of warranty; keep intact all the notices that refer to this License and to the absence of any warranty; and give any other recipients of the Program a copy of this License along with the Program.

You may charge a fee for the physical act of transferring a copy, and you may at your option offer warranty protection in exchange for a fee.

2. You may modify your copy or copies of the Program or any portion of it, thus forming a work based on the Program, and copy and distribute such modifications or work under the terms of Section 1 above, provided that you also meet all of these conditions:

a. You must cause the modified files to carry prominent notices stating that you changed the files and the date of any change.

b. You must cause any work that you distribute or publish, that in whole or in part contains or is derived from the Program or any part thereof, to be licensed as a whole at no charge to all third parties under the terms of this License.

c. If the modified program normally reads commands interactively when run, you must cause it, when started running for such interactive use in the most ordinary way, to print or display an announcement including an appropriate copyright notice and a notice that there is no warranty (or else, saying that you provide a warranty) and that users may redistribute the program under these conditions, and telling the user how to view a copy of this License. (Exception: if the Program itself is interactive but does not normally print such an announcement, your work based on the Program is not required to print an announcement.)

These requirements apply to the modified work as a whole. If identifiable sections of that work are not derived from the Program, and can be reasonably considered independent and separate works in themselves, then this License, and its

terms, do not apply to those sections when you distribute them as separate works. But when you distribute the same sections as part of a whole which is a work based on the Program, the distribution of the whole must be on the terms of this License, whose permissions for other licensees extend to the entire whole, and thus to each and every part regardless of who wrote it.

Thus, it is not the intent of this section to claim rights or contest your rights to work written entirely by you; rather, the intent is to exercise the right to control the distribution of derivative or collective works based on the Program.

In addition, mere aggregation of another work not based on the Program with the Program (or with a work based on the Program) on a volume of a storage or distribution medium does not bring the other work under the scope of this License.

3. You may copy and distribute the Program (or a work based on it, under Section 2) in object code or executable form under the terms of Sections 1 and 2 above provided that you also do one of the following:

- a. Accompany it with the complete corresponding machine-readable source code, which must be distributed under the terms of Sections 1 and 2 above on a medium customarily used for software interchange; or,
- b. Accompany it with a written offer, valid for at least three years, to give any third party, for a charge no more than your cost of physically performing source distribution, a complete machine-readable copy of the corresponding source code, to be distributed under the terms of Sections 1 and 2 above on a medium customarily used for software interchange; or,
- c. Accompany it with the information you received as to the offer to distribute corresponding source code. (This alternative is allowed only for noncommercial distribution and only if you received the program in object code or executable form with such an offer, in accord with Subsection b above.)

The source code for a work means the preferred form of the work for making modifications to it. For an executable work, complete source code means all the source code for all modules it contains, plus any associated interface definition files, plus the scripts used to control compilation and installation of the executable. However, as a special exception, the source code distributed need not include anything that is normally distributed (in either source or binary form) with the major components (compiler, kernel, and so on) of the operating system on which the executable runs, unless that component itself accompanies the executable.

If distribution of executable or object code is made by offering access to copy from a designated place, then offering equivalent access to copy the source code from the same place counts as distribution of the source code, even though third parties are not compelled to copy the source along with the object code.

4. You may not copy, modify, sublicense, or distribute the Program except as expressly provided under this License. Any attempt otherwise to copy, modify, sublicense or distribute the Program is void, and will automatically terminate your rights under this License. However, parties who have received copies, or rights, from you under this License will not have their licenses terminated so long as such parties remain in full compliance.

5. You are not required to accept this License, since you have not signed it. However, nothing else grants you permission to modify or distribute the Program or its derivative works. These actions are prohibited by law if you do not accept this License. Therefore, by modifying or distributing the Program (or any work based on the Program), you indicate your acceptance of this License to do so, and all its terms and conditions for copying, distributing or modifying the Program or works based on it.

6. Each time you redistribute the Program (or any work based on the Program), the recipient automatically receives a license from the original licensor to copy, distribute or modify the Program subject to these terms and conditions. You may not impose any further restrictions on the recipients' exercise of the rights granted herein. You are not responsible for enforcing compliance by third parties to this License.

7. If, as a consequence of a court judgment or allegation of patent infringement or for any other reason (not limited to patent issues), conditions are imposed on you (whether by court order, agreement or otherwise) that contradict the conditions of this License, they do not excuse you from the conditions of this License. If you cannot distribute so as to satisfy simultaneously your obligations under this License and any other pertinent obligations, then as a consequence you may not distribute the Program at all. For example, if a patent license would not permit royalty-free redistribution of the Program by all those who receive copies directly or indirectly through you, then the only way you could satisfy both it and this License would be to refrain entirely from distribution of the Program.

If any portion of this section is held invalid or unenforceable under any particular circumstance, the balance of the section is intended to apply and the section as a whole is intended to apply in other circumstances.

It is not the purpose of this section to induce you to infringe any patents or other property right claims or to contest validity of any such claims; this section has the sole purpose of protecting the integrity of the free software distribution system, which is implemented by public license practices. Many people have made generous contributions to the wide range of software distributed through that system in reliance on consistent application of that system; it is up to the author/donor to decide if he or she is willing to distribute software through any other system and a licensee cannot impose that choice.

This section is intended to make thoroughly clear what is believed to be a consequence of the rest of this License.

8. If the distribution and/or use of the Program is restricted in certain countries either by patents or by copyrighted interfaces, the original copyright holder who places the Program under this License may add an explicit geographical distribution limitation excluding those countries, so that distribution is permitted only in or among countries not thus excluded. In such case, this License incorporates the limitation as if written in the body of this License.

9. The Free Software Foundation may publish revised and/or new versions of the General Public License from time to time. Such new versions will be similar in spirit to the present version, but may differ in detail to address new problems or concerns.

Each version is given a distinguishing version number. If the Program specifies a version number of this License which applies to it and "any later version", you have the option of following the terms and conditions either of that version or of any later version published by the Free Software Foundation. If the Program does not specify a version number of this License, you may choose any version ever published by the Free Software Foundation.

10. If you wish to incorporate parts of the Program into other free programs whose distribution conditions are different, write to the author to ask for permission. For software which is copyrighted by the Free Software Foundation, write to the Free Software Foundation; we sometimes make exceptions for this. Our decision will be guided by the two goals of preserving the free status of all derivatives of our free software and of promoting the sharing and reuse of software generally.

NO WARRANTY

11. BECAUSE THE PROGRAM IS LICENSED FREE OF CHARGE, THERE IS NO WARRANTY FOR THE PROGRAM, TO THE EXTENT PERMITTED BY APPLICABLE LAW. EXCEPT WHEN OTHERWISE STATED IN WRITING THE COPYRIGHT HOLDERS AND/OR OTHER PARTIES PROVIDE THE PROGRAM "AS IS" WITHOUT WARRANTY OF ANY KIND, EITHER EXPRESSED OR IMPLIED, INCLUDING, BUT NOT LIMITED TO, THE IMPLIED WARRANTIES OF MERCHANTABILITY AND FITNESS FOR A PARTICULAR PURPOSE. THE ENTIRE RISK AS TO THE QUALITY AND PERFORMANCE OF THE PROGRAM IS WITH YOU. SHOULD THE PROGRAM PROVE DEFECTIVE, YOU ASSUME THE COST OF ALL NECESSARY SERVICING, REPAIR OR CORRECTION.

12. IN NO EVENT UNLESS REQUIRED BY APPLICABLE LAW OR AGREED TO IN WRITING WILL ANY COPYRIGHT HOLDER, OR ANY OTHER PARTY WHO MAY MODIFY AND/OR REDISTRIBUTE THE PROGRAM AS PERMITTED ABOVE, BE LIABLE TO YOU FOR DAMAGES, INCLUDING ANY GENERAL, SPECIAL, INCIDENTAL OR CONSEQUENTIAL DAMAGES ARISING OUT OF THE USE OR INABILITY TO USE THE PROGRAM (INCLUDING BUT NOT LIMITED TO LOSS OF DATA OR DATA BEING RENDERED INACCURATE OR LOSSES SUSTAINED BY YOU OR THIRD PARTIES OR A FAILURE OF THE PROGRAM TO OPERATE WITH ANY OTHER PROGRAMS), EVEN IF SUCH HOLDER OR OTHER PARTY HAS BEEN ADVISED OF THE POSSIBILITY OF SUCH DAMAGES.

END OF TERMS AND CONDITIONS

How to Apply These Terms to Your New Programs

If you develop a new program, and you want it to be of the greatest possible use to the public, the best way to achieve this is to make it free software which everyone can redistribute and change under these terms.

To do so, attach the following notices to the program. It is safest to attach them to the start of each source file to most effectively convey the exclusion of warranty; and each file should have at least the "copyright" line and a pointer to where the full notice is found.

1 April 1989

Lexmark International, Inc.

This General Public License does not permit incorporating your program into proprietary programs. If your program is a subroutine library, you may consider it more useful to permit linking proprietary applications with the library. If this is what you want to do, use the GNU Library General Public License instead of this License.

GNU LESSER GENERAL PUBLIC LICENSE

Version 2.1, February 1999

Copyright (C) 1991, 1999 Free Software Foundation, Inc.

59 Temple Place, Suite 330, Boston, MA 02111-1307 USA

Everyone is permitted to copy and distribute verbatim copies of this license document, but changing it is not allowed.

[This is the first released version of the Lesser GPL. It also counts as the successor of the GNU Library Public License, version 2, hence the version number 2.1.]

Preamble

The licenses for most software are designed to take away your freedom to share and change it. By contrast, the GNU General Public Licenses are intended to guarantee your freedom to share and change free software--to make sure the software is free for all its users.

This license, the Lesser General Public License, applies to some specially designated software packages--typically libraries--of the Free Software Foundation and other authors who decide to use it. You can use it too, but we suggest you first think carefully about whether this license or the ordinary General Public License is the better strategy to use in any particular case, based on the explanations below.

When we speak of free software, we are referring to freedom of use, not price. Our General Public Licenses are designed

to make sure that you have the freedom to distribute copies of free software (and charge for this service if you wish); that you receive source code or can get it if you want it; that you can change the software and use pieces of it in new free programs; and that you are informed that you can do these things.

To protect your rights, we need to make restrictions that forbid distributors to deny you these rights or to ask you to surrender these rights. These restrictions translate to certain responsibilities for you if you distribute copies of the library or if you modify it.

For example, if you distribute copies of the library, whether gratis or for a fee, you must give the recipients all the rights that we gave you. You must make sure that they, too, receive or can get the source code. If you link other code with the library, you must provide complete object files to the recipients, so that they can relink them with the library after making changes to the library and recompiling it. And you must show them these terms so they know their rights.

We protect your rights with a two-step method: (1) we copyright the library, and (2) we offer you this license, which gives you legal permission to copy, distribute and/or modify the library.

To protect each distributor, we want to make it very clear that there is no warranty for the free library. Also, if the library is modified by someone else and passed on, the recipients should know that what they have is not the original version, so that the original author's reputation will not be affected by problems that might be introduced by others.

Finally, software patents pose a constant threat to the existence of any free program. We wish to make sure that a company cannot effectively restrict the users of a free program by obtaining a restrictive license from a patent holder. Therefore, we insist that any patent license obtained for a version of the library must be consistent with the full freedom of use specified in this license.

Most GNU software, including some libraries, is covered by the ordinary GNU General Public License. This license, the GNU Lesser General Public License, applies to certain designated libraries, and is quite different from the ordinary General Public License. We use this license for certain libraries in order to permit linking those libraries into non-free programs.

When a program is linked with a library, whether statically or using a shared library, the combination of the two is legally speaking a combined work, a derivative of the original library. The ordinary General Public License therefore permits such linking only if the entire combination fits its criteria of freedom. The Lesser General Public License permits more lax criteria for linking other code with the library.

We call this license the "Lesser" General Public License because it does Less to protect the user's freedom than the ordinary General Public License. It also provides other free software developers Less of an advantage over competing non-free programs. These disadvantages are the reason we use the ordinary General Public License for many libraries. However, the Lesser license provides advantages in certain special circumstances.

For example, on rare occasions, there may be a special need to encourage the widest possible use of a certain library, so that it becomes a de-facto standard. To achieve this, non-free programs must be allowed to use the library. A more frequent case is that a free library does the same job as widely used non-free libraries. In this case, there is little to gain by limiting the free library to free software only, so we use the Lesser General Public License.

In other cases, permission to use a particular library in non-free programs enables a greater number of people to use a large body of free software. For example, permission to use the GNU C Library in non-free programs enables many more people to use the whole GNU operating system, as well as its variant, the GNU/Linux operating system.

Although the Lesser General Public License is Less protective of the users' freedom, it does ensure that the user of a program that is linked with the Library has the freedom and the wherewithal to run that program using a modified version of the Library.

The precise terms and conditions for copying, distribution and modification follow. Pay close attention to the difference between a "work based on the library" and a "work that uses the library". The former contains code derived from the library, whereas the latter must be combined with the library in order to run.

GNU LESSER GENERAL PUBLIC LICENSE

TERMS AND CONDITIONS FOR COPYING, DISTRIBUTION AND MODIFICATION

0. This License Agreement applies to any software library or other program which contains a notice placed by the copyright holder or other authorized party saying it may be distributed under the terms of this Lesser General Public License (also called "this License"). Each licensee is addressed as "you".

A "library" means a collection of software functions and/or data prepared so as to be conveniently linked with application programs (which use some of those functions and data) to form executables.

The "Library", below, refers to any such software library or work which has been distributed under these terms. A "work based on the Library" means either the Library or any derivative work under copyright law: that is to say, a work containing the Library or a portion of it, either verbatim or with modifications and/or translated straightforwardly into another language. (Hereinafter, translation is included without limitation in the term "modification".)

"Source code" for a work means the preferred form of the work for making modifications to it. For a library, complete source code means all the source code for all modules it contains, plus any associated interface definition files, plus the scripts used to control compilation and installation of the library.

Activities other than copying, distribution and modification are not covered by this License; they are outside its scope. The

act of running a program using the Library is not restricted, and output from such a program is covered only if its contents constitute a work based on the Library (independent of the use of the Library in a tool for writing it). Whether that is true depends on what the Library does and what the program that uses the Library does.

1. You may copy and distribute verbatim copies of the Library's complete source code as you receive it, in any medium, provided that you conspicuously and appropriately publish on each copy an appropriate copyright notice and disclaimer of warranty; keep intact all the notices that refer to this License and to the absence of any warranty; and distribute a copy of this License along with the Library.

You may charge a fee for the physical act of transferring a copy, and you may at your option offer warranty protection in exchange for a fee.

2. You may modify your copy or copies of the Library or any portion of it, thus forming a work based on the Library, and copy and distribute such modifications or work under the terms of Section 1 above, provided that you also meet all of these conditions:

a. The modified work must itself be a software library.

b. You must cause the files modified to carry prominent notices stating that you changed the files and the date of any change.

c. You must cause the whole of the work to be licensed at no charge to all third parties under the terms of this License.

d. If a facility in the modified Library refers to a function or a table of data to be supplied by an application program that uses the facility, other than as an argument passed when the facility is invoked, then you must make a good faith effort to ensure that, in the event an application does not supply such function or table, the facility still operates, and performs whatever part of its purpose remains meaningful.

(For example, a function in a library to compute square roots has a purpose that is entirely well-defined independent of the application. Therefore, Subsection 2d requires that any application-supplied function or table used by this function must be optional: if the application does not supply it, the square root function must still compute square roots.)

These requirements apply to the modified work as a whole. If identifiable sections of that work are not derived from the Library, and can be reasonably considered independent and separate works in themselves, then this License, and its terms, do not apply to those sections when you distribute them as separate works. But when you distribute the same sections as part of a whole which is a work based on the Library, the distribution of the whole must be on the terms of this License, whose permissions for other licensees extend to the entire whole, and thus to each and every part regardless of who wrote it.

Thus, it is not the intent of this section to claim rights or contest your rights to work written entirely by you; rather, the intent is to exercise the right to control the distribution of derivative or collective works based on the Library.

In addition, mere aggregation of another work not based on the Library with the Library (or with a work based on the Library) on a volume of a storage or distribution medium does not bring the other work under the scope of this License.

3. You may opt to apply the terms of the ordinary GNU General Public License instead of this License to a given copy of the Library. To do this, you must alter all the notices that refer to this License, so that they refer to the ordinary GNU General Public License, version 2, instead of to this License. (If a newer version than version 2 of the ordinary GNU General Public License has appeared, then you can specify that version instead if you wish.) Do not make any other change in these notices.

Once this change is made in a given copy, it is irreversible for that copy, so the ordinary GNU General Public License applies to all subsequent copies and derivative works made from that copy.

This option is useful when you wish to copy part of the code of the Library into a program that is not a library.

4. You may copy and distribute the Library (or a portion or derivative of it, under Section 2) in object code or executable form under the terms of Sections 1 and 2 above provided that you accompany it with the complete corresponding machine-readable source code, which must be distributed under the terms of Sections 1 and 2 above on a medium customarily used for software interchange.

If distribution of object code is made by offering access to copy from a designated place, then offering equivalent access to copy the source code from the same place satisfies the requirement to distribute the source code, even though third parties are not compelled to copy the source along with the object code.

5. A program that contains no derivative of any portion of the Library, but is designed to work with the Library by being compiled or linked with it, is called a "work that uses the Library". Such a work, in isolation, is not a derivative work of the Library, and therefore falls outside the scope of this License.

However, linking a "work that uses the Library" with the Library creates an executable that is a derivative of the Library (because it contains portions of the Library), rather than a "work that uses the library". The executable is therefore covered by this License. Section 6 states terms for distribution of such executables.

When a "work that uses the Library" uses material from a header file that is part of the Library, the object code for the work may be a derivative work of the Library even though the source code is not. Whether this is true is especially significant if the work can be linked without the Library, or if the work is itself a library. The threshold for this to be true is not precisely defined by law.

If such an object file uses only numerical parameters, data structure layouts and accessors, and small macros and small inline functions (ten lines or less in length), then the use of the object file is unrestricted, regardless of whether it is legally a derivative work. (Executables containing this object code plus portions of the Library will still fall under Section 6.)

Otherwise, if the work is a derivative of the Library, you may distribute the object code for the work under the terms of Section 6. Any executables containing that work also fall under Section 6, whether or not they are linked directly with the Library itself.

6. As an exception to the Sections above, you may also combine or link a "work that uses the Library" with the Library to produce a work containing portions of the Library, and distribute that work under terms of your choice, provided that the terms permit modification of the work for the customer's own use and reverse engineering for debugging such modifications.

You must give prominent notice with each copy of the work that the Library is used in it and that the Library and its use are covered by this License. You must supply a copy of this License. If the work during execution displays copyright notices, you must include the copyright notice for the Library among them, as well as a reference directing the user to the copy of this License. Also, you must do one of these things:

a. Accompany the work with the complete corresponding machine-readable source code for the Library including whatever changes were used in the work (which must be distributed under Sections 1 and 2 above); and, if the work is an executable linked with the Library, with the complete machine-readable "work that uses the Library", as object code and/or source code, so that the user can modify the Library and then relink to produce a modified executable containing the modified Library. (It is understood that the user who changes the contents of definitions files in the Library will not necessarily be able to recompile the application to use the modified definitions.)

b. Use a suitable shared library mechanism for linking with the Library. A suitable mechanism is one that (1) uses at run time a copy of the library already present on the user's computer system, rather than copying library functions into the executable, and (2) will operate properly with a modified version of the library, if the user installs one, as long as the modified version is interface-compatible with the version that the work was made with.

c. Accompany the work with a written offer, valid for at least three years, to give the same user the materials specified in Subsection 6a, above, for a charge no more than the cost of performing this distribution.

d. If distribution of the work is made by offering access to copy from a designated place, offer equivalent access to copy the above specified materials from the same place.

e. Verify that the user has already received a copy of these materials or that you have already sent this user a copy.

For an executable, the required form of the "work that uses the Library" must include any data and utility programs needed for reproducing the executable from it. However, as a special exception, the materials to be distributed need not include anything that is normally distributed (in either source or binary form) with the major components (compiler, kernel, and so on) of the operating system on which the executable runs, unless that component itself accompanies the executable.

It may happen that this requirement contradicts the license restrictions of other proprietary libraries that do not normally accompany the operating system. Such a contradiction means you cannot use both them and the Library together in an executable that you distribute.

7. You may place library facilities that are a work based on the Library side-by-side in a single library together with other library facilities not covered by this License, and distribute such a combined library, provided that the separate distribution of the work based on the Library and of the other library facilities is otherwise permitted, and provided that you do these two things:

a. Accompany the combined library with a copy of the same work based on the Library, uncombined with any other library facilities. This must be distributed under the terms of the Sections above.

b. Give prominent notice with the combined library of the fact that part of it is a work based on the Library, and explaining where to find the accompanying uncombined form of the same work.

8. You may not copy, modify, sublicense, link with, or distribute the Library except as expressly provided under this License. Any attempt otherwise to copy, modify, sublicense, link with, or distribute the Library is void, and will automatically terminate your rights under this License. However, parties who have received copies, or rights, from you under this License will not have their licenses terminated so long as such parties remain in full compliance.

9. You are not required to accept this License, since you have not signed it. However, nothing else grants you permission to modify or distribute the Library or its derivative works. These actions are prohibited by law if you do not accept this License. Therefore, by modifying or distributing the Library (or any work based on the Library), you indicate your acceptance of this License to do so, and all its terms and conditions for copying, distributing or modifying the Library or works based on it.

10. Each time you redistribute the Library (or any work based on the Library), the recipient automatically receives a license from the original licensor to copy, distribute, link with or modify the Library subject to these terms and conditions. You may not impose any further restrictions on the recipients' exercise of the rights granted herein. You are not responsible for enforcing compliance by third parties with this License.

11. If, as a consequence of a court judgment or allegation of patent infringement or for any other reason (not limited to patent issues), conditions are imposed on you (whether by court order, agreement or otherwise) that contradict the conditions of this License, they do not excuse you from the conditions of this License. If you cannot distribute so as to satisfy simultaneously your obligations under this License and any other pertinent obligations, then as a consequence you may not distribute the Library at all. For example, if a patent license would not permit royalty-free redistribution of the Library by all those who receive copies directly or indirectly through you, then the only way you could satisfy both it and this License would be to refrain entirely from distribution of the Library.

If any portion of this section is held invalid or unenforceable under any particular circumstance, the balance of the section is intended to apply, and the section as a whole is intended to apply in other circumstances.

It is not the purpose of this section to induce you to infringe any patents or other property right claims or to contest validity of any such claims; this section has the sole purpose of protecting the integrity of the free software distribution system which is implemented by public license practices. Many people have made generous contributions to the wide range of software distributed through that system in reliance on consistent application of that system; it is up to the author/donor to decide if he or she is willing to distribute software through any other system and a licensee cannot impose that choice.

This section is intended to make thoroughly clear what is believed to be a consequence of the rest of this License.

12. If the distribution and/or use of the Library is restricted in certain countries either by patents or by copyrighted interfaces, the original copyright holder who places the Library under this License may add an explicit geographical distribution limitation excluding those countries, so that distribution is permitted only in or among countries not thus excluded. In such case, this License incorporates the limitation as if written in the body of this License.

13. The Free Software Foundation may publish revised and/or new versions of the Lesser General Public License from time to time. Such new versions will be similar in spirit to the present version, but may differ in detail to address new problems or concerns. Each version is given a distinguishing version number. If the Library specifies a version number of this License which applies to it and "any later version", you have the option of following the terms and conditions either of that version or of any later version published by the Free Software Foundation. If the Library does not specify a license version number, you may choose any version ever published by the Free Software Foundation.

14. If you wish to incorporate parts of the Library into other free programs whose distribution conditions are incompatible with these, write to the author to ask for permission. For software which is copyrighted by the Free Software Foundation, write to the Free Software Foundation; we sometimes make exceptions for this. Our decision will be guided by the two goals of preserving the free status of all derivatives of our free software and of promoting the sharing and reuse of software generally.

NO WARRANTY

15. BECAUSE THE LIBRARY IS LICENSED FREE OF CHARGE, THERE IS NO WARRANTY FOR THE LIBRARY, TO THE EXTENT PERMITTED BY APPLICABLE LAW. EXCEPT WHEN OTHERWISE STATED IN WRITING THE COPYRIGHT HOLDERS AND/OR OTHER PARTIES PROVIDE THE LIBRARY "AS IS" WITHOUT WARRANTY OF ANY KIND, EITHER EXPRESSED OR IMPLIED, INCLUDING, BUT NOT LIMITED TO, THE IMPLIED WARRANTIES OF MERCHANTABILITY AND FITNESS FOR A PARTICULAR PURPOSE. THE ENTIRE RISK AS TO THE QUALITY AND PERFORMANCE OF THE LIBRARY IS WITH YOU. SHOULD THE LIBRARY PROVE DEFECTIVE, YOU ASSUME THE COST OF ALL NECESSARY SERVICING, REPAIR OR CORRECTION.

16. IN NO EVENT UNLESS REQUIRED BY APPLICABLE LAW OR AGREED TO IN WRITING WILL ANY COPYRIGHT HOLDER, OR ANY OTHER PARTY WHO MAY MODIFY AND/OR REDISTRIBUTE THE LIBRARY AS PERMITTED ABOVE, BE LIABLE TO YOU FOR DAMAGES, INCLUDING ANY GENERAL, SPECIAL, INCIDENTAL OR CONSEQUENTIAL DAMAGES ARISING OUT OF THE USE OR INABILITY TO USE THE LIBRARY (INCLUDING BUT NOT LIMITED TO LOSS OF DATA OR DATA BEING RENDERED INACCURATE OR LOSSES SUSTAINED BY YOU OR THIRD PARTIES OR A FAILURE OF THE LIBRARY TO OPERATE WITH ANY OTHER SOFTWARE), EVEN IF SUCH HOLDER OR OTHER PARTY HAS BEEN ADVISED OF THE POSSIBILITY OF SUCH DAMAGES.

END OF TERMS AND CONDITIONS

How to Apply These Terms to Your New Libraries

If you develop a new library, and you want it to be of the greatest possible use to the public, we recommend making it free software that everyone can redistribute and change. You can do so by permitting redistribution under these terms (or, alternatively, under the terms of the ordinary General Public License).

To apply these terms, attach the following notices to the library. It is safest to attach them to the start of each source file to most effectively convey the exclusion of warranty; and each file should have at least the "copyright" line and a pointer to where the full notice is found.

1 April 1990



Lexmark International, Inc.

That's all there is to it!

Instalace pro síťový tisk

- [Tisk a kontrola stránky Nastavení sítě](#)
 - [Windows®](#)
 - [Instalace sdílené tiskárny do klientských počítačů](#)
 - [Macintosh](#)
 - [Linux](#)
-

Tisk a kontrola stránky Nastavení sítě

1. Když kontrolka **Připraveno/Data**  trvale svítí, vytiskněte stránku s nabídkou nastavení a stránku Nastavení sítě stisknutím tlačítka **Pokračovat** .
2. V kolonce označené **Standardní síťová karta** na stránce Nastavení sítě zkontrolujte, zda má položka **Stav** hodnotu **Připojeno**.

Pokud má položka **Stav** hodnotu **Nepřipojeno**:

- Ujistěte se, že je kabel Ethernet pevně připojen do zadní části tiskárny.
 - Připojte kabel Ethernet do jiné elektrické zásuvky.
3. V kolonce označené **TCP/IP** na stránce Nastavení sítě zkontrolujte, zda adresa IP, maska sítě a brána odpovídají očekávaným hodnotám.
 4. Prověřte tiskárnu příkazem Ping a ověřte, že reaguje. Chcete-li prověřit tiskárnu příkazem Ping, zadejte text `ping xxx.xxx.xxx.xxx` (kde xxx.xxx.xxx.xxx označuje adresu IP tiskárny).
 5. Pokud je tiskárna v síti aktivní, dostanete odpověď.
-

Windows®

V prostředí systému Windows mohou být síťové tiskárny nakonfigurovány pro přímý tisk nebo pro sdílený tisk. Oba způsoby síťového tisku vyžadují instalaci softwaru tiskárny a vytvoření síťového portu tiskárny.

Podporované ovladače tiskárny

Na disku CD *Drivers and Utilities* jsou k dispozici různé ovladače.

Podporované síťové porty tiskárny

- Standardní port Microsoft® TCP/IP – Windows Vista™, Windows XP, Windows Server 2003 a Windows 2000
- Síťové porty tiskárny – Windows Vista, Windows XP, Windows Server 2003, Windows NT a Windows 2000

Pro základní funkčnost tiskárny nainstalujte software tiskárny a použijte systémový síťový port tiskárny, například LPR nebo standardní port TCP/IP. Software tiskárny a port umožňují udržení konzistentního uživatelského rozhraní pro použití se všemi tiskárnami v síti. Použitím zvláštního síťového portu lze získat rozšířené funkce, například upozornění na stav tiskárny.

Přímé připojení pomocí síťového kabelu (s použitím tiskového serveru)

Tiskový server je libovolný stanovený počítač, který centrálně spravuje všechny tiskové úlohy klientů. Pokud sdílíte svou tiskárnu v malé pracovní skupině a chcete ovládat všechny tiskové úlohy v této síti, připojte tiskárnu k tiskovému serveru.

1. Vložte disk CD *Drivers and Utilities*.

Disk CD *Drivers and Utilities* spustí instalační software automaticky.

2. Když se zobrazí okno disku CD *Drivers and Utilities*, klepněte na možnost **Network Installation - Install the printer for use on a network** (Síťová instalace - Instalovat tiskárnu pro použití v síti) a dále na tlačítko **Next** (Další).
3. Zvolte možnost **I am setting up a print server to share printers with others on the network** (Provádím nastavení tiskového serveru za účelem sdílení tiskárny s ostatními účastníky sítě) a klepněte na tlačítko **Next** (Další).
4. Vyberte síťové tiskárny, které chcete nainstalovat.

Pokud se vámi požadovaná tiskárna neobjeví v seznamu, klepněte na položku **Refresh List** (Aktualizovat seznam), nebo klepněte na možnost **Manual Add** (Přidat ručně) pro manuální přidání tiskárny do sítě.

5. Klepněte na tlačítko **Next** (Další).

6. Ovladač v seznamu pro každou tiskárnu:



POZNÁMKA: Pro každou vámi vybranou tiskárnu jsou v seznamu dva ovladače tiskárny, PostScript a Host Based Printing (HBP).

- a. Vyberte ze seznamu ovladač tiskárny.
 - b. Pokud chcete změnit název uvedené tiskárny, zadejte do pole **Printer Name** (Název tiskárny) nový název.
 - c. Chcete-li umožnit přístup k této tiskárně i dalším uživatelům sítě, vyberte volbu **Share this printer with other computers** (Sdílet tiskárnu s jinými počítači). Potom zadejte sdílený název, umožňující uživatelům snadné rozpoznání.
 - d. Přejete-li si, aby tato tiskárna byla tiskárnou výchozí, zvolte možnost **Set this printer to default** (Nastavit tuto tiskárnu jako výchozí).
 - e. Pokud nechcete instalovat příslušný ovladač tiskárny, zvolte možnost **Do not install this printer** (Neinstalovat tuto tiskárnu).
7. Klepněte na tlačítko **Next** (Další).
 8. Zaškrtněte políčko vedle softwaru a dokumentace, které si přejete nainstalovat, a klepněte na položku **Install** (Instalovat).

Do počítače se nainstalují ovladače, doplňkový software a dokumentace. Po dokončení instalace se objeví okno **Congratulations!** (Blahopřejeme!) .

9. *Jestliže nechcete vytisknout zkušební stránku*, klepněte na tlačítko **Finish** (Dokončit).

Chcete-li vytisknout zkušební stránku:

- a. Označte zaškrtačací políčko u tiskáren, u kterých si přejete provést tisk zkušební stránky.
- b. Klepněte na možnost **Print Test Page** (Tisk zkušební stránky).
- c. Zkontrolujte zkušební stránky vytištěné na tiskárně (tiskárnách).
- d. Klepněte na tlačítko **Finish** (Dokončit).

Přímé připojení pomocí síťového kabelu (bez použití tiskového serveru)

1. Vložte disk CD *Drivers and Utilities*.

Disk CD *Drivers and Utilities* spustí instalační software automaticky.

2. Když se zobrazí okno disku CD *Drivers and Utilities*, klepněte na možnost **Network Installation - Install the printer for use on a network** (Síťová instalace - Instalovat tiskárnu pro použití v síti) a dále na tlačítko **Next** (Další).
3. Zvolte možnost **I want to use a network printer on this computer** (Chci v tomto počítači používat síťovou tiskárnu) a klepněte na tlačítko **Next** (Další).
4. Vyberte síťové tiskárny, které chcete nainstalovat.

Pokud se vámi požadovaná tiskárna neobjeví v seznamu, klepněte na položku **Refresh List** (Aktualizovat seznam), nebo klepněte na možnost **Manual Add** (Přidat ručně) pro manuální přidání tiskárny do sítě.

5. Klepněte na tlačítko **Next** (Další).
6. Ovladač v seznamu pro každou tiskárnu:

 **POZNÁMKA:** Pro každou vámi vybranou tiskárnu jsou v seznamu dva ovladače tiskárny, PostScript a HBP.

- a. Vyberte ze seznamu ovladač tiskárny.
 - b. Pokud chcete změnit název uvedené tiskárny, zadejte do pole **Printer Name** (Název tiskárny) nový název.
 - c. Chcete-li umožnit přístup k této tiskárně i dalším uživatelům sítě, vyberte volbu **Share this printer with other computers** (Sdílet tiskárnu s jinými počítači). Potom zadejte sdílený název, umožňující uživatelům snadné rozpoznání.
 - d. Přejete-li si, aby tato tiskárna byla tiskárnou výchozí, zvolte možnost **Set this printer to default** (Nastavit tuto tiskárnu jako výchozí).
 - e. Pokud nechcete instalovat příslušný ovladač tiskárny, zvolte možnost **Do not install this printer** (Neinstalovat tuto tiskárnu).
7. Klepněte na tlačítko **Next** (Další).
 8. Zaškrtněte políčko vedle softwaru a dokumentace, které si přejete nainstalovat a klepněte na položku **Install** (Instalovat).

Do počítače se nainstalují ovladače, doplňkový software a dokumentace. Po dokončení instalace se objeví okno **Congratulations!** (Blahopřejeme!) .

9. *Jestliže nechcete vytisknout zkušební stránku*, klepněte na tlačítko **Finish** (Dokončit).

Chcete-li vytisknout zkušební stránku:

- a. Označte zaškrtačkové políčko u tiskáren, u kterých si přejete provést tisk zkušební stránky.
- b. Klepněte na možnost **Print Test Page** (Tisk zkušební stránky).
- c. Zkontrolujte zkušební stránky vytištěné na tiskárně (tiskárnách).
- d. Klepněte na tlačítko **Finish** (Dokončit).

Vzdálená instalace ovladačů síťové tiskárny

1. Vložte disk CD *Drivers and Utilities*.

Disk CD *Drivers and Utilities* spustí instalační software automaticky.

2. Když se zobrazí okno disku CD *Drivers and Utilities*, klepněte na možnost **Network Installation - Install the printer for use on a network** (Síťová instalace - Instalovat tiskárnu pro použití v síti) a dále na tlačítko **Next** (Další).
3. Zvolte možnost **I want to install printers on remote computers** (Chci instalovat tiskárny na vzdálených počítačích) a klepněte na tlačítko **Next** (Další).
4. Zadejte své uživatelské jméno a heslo správce.
5. Ze seznamu vyberte vzdálené počítače a klepněte na tlačítko **Next** (Další).
6. Vyberte síťové tiskárny, které chcete nainstalovat.

Pokud se vámi požadovaná tiskárna neobjeví v seznamu, klepněte na položku **Refresh List** (Aktualizovat seznam), nebo klepněte na možnost **Manual Add** (Přidat ručně) pro manuální přidání tiskárny do sítě.

7. Klepněte na tlačítko **Next** (Další).
8. Ovladač v seznamu pro každou tiskárnu:

 **POZNÁMKA:** Pro každou vámi vybranou tiskárnu jsou v seznamu dva ovladače tiskárny, PostScript a HBP.

- a. Vyberte ze seznamu ovladač tiskárny.
 - b. Pokud chcete změnit název uvedené tiskárny, zadejte do pole **Printer Name** (Název tiskárny) nový název.
 - c. Chcete-li umožnit přístup k této tiskárně i dalším uživatelům sítě, vyberte volbu **Share this printer with other computers** (Sdílet tiskárnu s jinými počítači). Potom zadejte sdílený název, umožňující uživatelům snadné rozpoznání.
 - d. Přejete-li si, aby tato tiskárna byla tiskárnou výchozí, zvolte možnost **Set this printer to default** (Nastavit tuto tiskárnu jako výchozí).
 - e. Pokud nechcete instalovat příslušný ovladač tiskárny, zvolte možnost **Do not install this printer** (Neinstalovat tuto tiskárnu).
9. Klepněte na tlačítko **Next** (Další).
 10. Zaškrtněte políčko vedle softwaru a dokumentace, které si přejete nainstalovat a klepněte na položku **Install** (Instalovat).

Do počítače se nainstalují ovladače, doplňkový software a dokumentace. Po dokončení instalace se objeví okno **Congratulations!** (Blahopřejeme!) .

11. *Jestliže nechcete vytisknout zkušební stránku*, klepněte na tlačítko **Finish** (Dokončit).

Chcete-li vytisknout zkušební stránku:

- a. Označte zaškrtačací políčko u tiskáren, u kterých si přejete provést tisk zkušební stránky.
- b. Klepněte na možnost **Print Test Page** (Tisk zkušební stránky).
- c. Zkontrolujte zkušební stránky vytištěné na tiskárně (tiskárnách).
- d. Klepněte na tlačítko **Finish** (Dokončit).

Sdílení tisku

Ke sdílení tiskárny v síti při připojení kabelem USB nebo paralelním kabelem můžete použít funkce Ukázat a tisknout nebo Peer-to-peer společnosti Microsoft. Tyto metody sdílení lze použít až poté, co je tiskárna sdílena a nainstalována do

klientských počítačů.

Jestliže však použijete některou z uvedených metod společnosti Microsoft, nebudete mít k dispozici všechny funkce poskytované společností Dell (například Sledování stavu), které se instalují pomocí disku CD *Drivers and Utilities*.

 **POZNÁMKA:** Systémy Windows Vista, Windows XP Professional a Windows NT vyžadují ke sdílení tiskárny přístupová práva správce.

Sdílení tiskárny

1. Pro uživatele systému Windows XP (výchozí nabídka Start):

- a. Klepněte na tlačítko **Start® Ovládací panely**.
- b. Poklepejte na ikonu **Tiskárny a jiný hardware**.
- c. Poklepejte na ikonu **Tiskárny a faxy**.

Pro uživatele systému Windows XP (klasická nabídka Start): Klepněte na tlačítko **Start® Nastavení® Tiskárny a faxy**.

Pro uživatele systému Windows Vista (klasická nabídka Start) a všech ostatních verzí systému Windows: Klepněte na tlačítko **Start® Nastavení® Tiskárny**.

Pro uživatele systému Windows Vista (výchozí nabídka Start):

- a. Klepněte na tlačítko  **Ovládací panely**.
 - b. Klepněte na tlačítko **Hardware a zvuk**.
 - c. Klepněte na tlačítko **Tiskárny**.
2. Klepněte pravým tlačítkem myši na tiskárnu.
3. Klepněte na položku **Sdílení**.
4. Používáte-li systém Windows Vista, může se zobrazit výzva ke změně možností sdílení. Klepněte na tlačítko **Změnit možnosti sdílení** a v dalším dialogovém okně klepněte na tlačítko **Pokračovat**.
5. Zaškrtněte políčko **Sdílet tuto tiskárnu** a zadejte název tiskárny.
6. Klepněte na tlačítko **Dodatečné ovladače** a vyberte operační systémy všech klientů sítě, kteří na této tiskárně tisknou.
7. Klepněte na tlačítko **OK**.

Pokud některé soubory scházejí, zobrazí se výzva k vložení disku CD s operačním systémem.

- a. Vložte disk CD *Drivers and Utilities*, ujistěte se, že písmeno jednotky odpovídá vaší jednotce CD-ROM, a klepněte na tlačítko **OK**.
- b. *Pokud používáte systém Windows Vista:* Vyhledejte klientský počítač s operačním systémem a klepněte na tlačítko **OK**.

Všechny ostatní verze systému Windows: Vložte disk CD s operačním systémem, ujistěte se, že písmeno jednotky odpovídá vaší jednotce CD-ROM, a klepněte na tlačítko **OK**.

8. Klepněte na tlačítko **Zavřít**.

Kontrola úspěšného sdílení tiskárny:

- Zkontrolujte, zda je položka ve složce **Tiskárny** sdílena. Například v systému Windows 2000 se pod ikonou tiskárny zobrazuje ruka.
- Přejděte k možnostem **Místa v síti** nebo **Okolní počítače**. Vyhledejte hostitelský název serveru a poté název pro sdílení přiřazený k tiskárně.

Když je nyní tiskárna sdílena, můžete ji nainstalovat u klientů v síti pomocí metod Ukázat a tisknout nebo Peer-to-peer.

Instalace sdílené tiskárny do klientských počítačů

Ukázat a tisknout

Tato metoda nejlépe využívá systémové zdroje. Tiskový server spravuje úpravy ovladače a zpracování tiskových úloh. Klienti sítě se tak mohou rychleji vrátit ke svým programům.

Při použití metody Ukázat a tisknout se z tiskového serveru zkopíruje podsoubor informací o softwaru do klientského počítače. Tyto informace postačují k odeslání tiskové úlohy do tiskárny.

1. Na pracovní ploše systému Windows v klientském počítači poklepejte na možnost **Místa v síti** nebo **Okolní počítače**.
2. Poklepejte na název hostitele počítače s tiskovým serverem.
3. Pravým tlačítkem myši klepněte na název tiskárny. Potom klepněte na tlačítko **Instalovat** nebo **Připojit**.

Počkejte, až se informace o softwaru zkopírují z počítače tiskového serveru do klientského počítače a do složky Tiskárny bude přidána nová tiskárna. Tento proces trvá různě dlouhou dobu, podle zatížení sítě a jiných činitelů.

4. Zavřete okno Místa v síti nebo Okolní počítače.
5. Ověřte instalaci tiskem zkušební stránky.

a. *Pro uživatele systému Windows XP (výchozí nabídka Start):*

1. Klepněte na tlačítko **Start® Ovládací panely**.
2. Poklepejte na ikonu **Tiskárny a jiný hardware**.
3. Poklepejte na ikonu **Tiskárny a faxy**.

Pro uživatele systému Windows XP (klasická nabídka Start): Klepněte na tlačítko **Start® Nastavení® Tiskárny a faxy**.

Pro uživatele systému Windows Vista (klasická nabídka Start) a všech ostatních verzí systému Windows: Klepněte na tlačítko **Start® Nastavení® Tiskárny**.

Pro uživatele systému Windows Vista (výchozí nabídka Start):

1. Klepněte na tlačítko  **Ovládací panely**.
2. Klepněte na tlačítko **Hardware a zvuk**.
3. Klepněte na tlačítko **Tiskárny**.

- a. Klepněte pravým tlačítkem myši na právě vytvořenou tiskárnu.
- b. Klepněte na možnost **Vlastnosti**.
- c. Klepněte na tlačítko **Tisk zkušební stránky**.

Po úspěšném vytištění zkušební stránky je instalace tiskárny dokončena.

Peer-to-Peer

Použijete-li metodu Peer-to-peer, nainstaluje se kompletní software tiskárny do každého klientského počítače. Síťoví klienti si zachovají kontrolu nad úpravami softwaru. Klientský počítač zajistí zpracování tiskové úlohy.

1. Pro uživatele systému Windows XP (výchozí nabídka Start):

- a. Klepněte na tlačítko **Start® Ovládací panely**.
- b. Poklepejte na ikonu **Tiskárny a jiný hardware**.
- c. Poklepejte na ikonu **Tiskárny a faxy**.

Pro uživatele systému Windows XP (klasická nabídka Start): Klepněte na tlačítko **Start® Nastavení® Tiskárny a faxy**.

Pro uživatele systému Windows Vista (klasická nabídka Start) a všech ostatních verzí systému Windows: Klepněte na tlačítko **Start® Nastavení® Tiskárny**.

Pro uživatele systému Windows Vista (výchozí nabídka Start):

- a. Klepněte na tlačítko  **® Ovládací panely**.
- b. Klepněte na tlačítko **Hardware a zvuk**.
- c. Klepněte na tlačítko **Tiskárny**.

2. Klepnutím na tlačítko **Přidat tiskárnu** spustíte průvodce přidáním tiskárny.

3. Klepněte na možnost **Síťový tiskový server**.

4. Vyberte síťovou tiskárnu ze seznamu Sdílené tiskárny. Není-li tiskárna uvedena v seznamu, napište cestu k tiskárně do textového políčka. Příklad: \\<hostitelský název tiskového serveru>\<název sdílené tiskárny>.

Hostitelský název tiskového serveru je název počítače tiskového serveru, který ho identifikuje v síti. Název sdílené tiskárny je název přiřazený během procesu instalace tiskového serveru.

5. Klepněte na tlačítko **OK**.

Pokud jde o novou tiskárnu, může se zobrazit výzva k instalaci softwaru tiskárny. Není-li k dispozici žádný systémový software, bude nutné zadat cestu k dostupnému softwaru.

6. Vyberte, zda má být tato tiskárna u klienta nastavena jako výchozí. Potom klepněte na tlačítko **Dokončit**.

7. Ověřte instalaci tiskem zkušební stránky.

a. *Pro uživatele systému Windows XP (výchozí nabídka Start):*

1. Klepněte na tlačítko **Start® Ovládací panely**.
2. Poklepejte na ikonu **Tiskárny a jiný hardware**.
3. Poklepejte na ikonu **Tiskárny a faxy**.

Pro uživatele systému Windows XP (klasická nabídka Start): Klepněte na tlačítko **Start® Nastavení® Tiskárny a faxy**.

Pro uživatele systému Windows Vista (klasická nabídka Start) a všech ostatních verzí systému Windows: Klepněte na tlačítko **Start® Nastavení® Tiskárny**.

Pro uživatele systému Windows Vista (výchozí nabídka Start):

1. Klepněte na tlačítko  **® Ovládací panely**.
2. Klepněte na tlačítko **Hardware a zvuk**.
3. Klepněte na tlačítko **Tiskárny**.

b. Klepněte pravým tlačítkem myši na právě vytvořenou tiskárnu.

c. Klepněte na možnost **Vlastnosti**.

d. Klepněte na tlačítko **Tisk zkušební stránky**.

Po úspěšném vytištění zkušební stránky je instalace tiskárny dokončena.

Macintosh

Pro síťový tisk je nutný operační systém Mac OS 9 nebo vyšší. Pro síťový tisk vytvořte ikonu tiskárny na ploše (Mac OS 9) nebo tiskárnu přidejte do položky Print Center (Tiskové centrum) nebo Printer Setup Utility (Nástroj pro nastavení tiskárny – Mac OS X).

System Mac OS X: Přidání tiskárny v aplikaci Print Center (Středisko tisku) nebo Printer Setup Utility (Nástroj pro nastavení tiskárny).

1. Nainstalujte do počítače podporu tiskárny.
 - a. Vložte disk CD *Drivers and Utilities*.
 - b. Poklepejte na instalační balíček tiskárny.
 - c. Postupujte dál přes obrazovku Welcome (Vítejte) a soubor Read me.
 - d. Klepněte na možnost **Continue** (Pokračovat) po přečtení licenční smlouvy a klepnutím na tlačítko **Agree** (Souhlasím) přijměte podmínky smlouvy.
 - e. Vyberte umístění instalace a klepněte na tlačítko **Continue** (Pokračovat).
 - f. Na obrazovce **Easy Install** (Snadná instalace) klepněte na tlačítko **Install** (Instalovat).
 - g. Zadejte heslo správce a klepněte na tlačítko **OK**.

Software se nainstaluje do počítače.
 - h. Po dokončení instalace dokončete instalační program.
2. Otevřete **Print Center** (10.2) (Středisko tisku) nebo **Printer Setup Utility** (10.3+) (Nástroj pro nastavení tiskárny) umístěný ve složce **/Applications/Utilities** (Aplikace/Nástroje).
3. Z nabídky **Printers** (Tiskárny) vyberte možnost **Add Printer** (Přidat tiskárnu).
4. *Chcete-li tisknout pomocí tisku IP:*
 - a. Vyberte možnost **IP Printing** (Tisk IP) z místní nabídky (10.2), nebo klepněte na ikonu tiskárny IP na panelu nástrojů (10.3+).
 - b. Zadejte adresu IP tiskárny.
 - c. Vyberte výrobce tiskárny z místní nabídky **Printer Model** (Model tiskárny).
 - d. Vyberte ze seznamu tiskárnu a klepněte na tlačítko **Add** (Přidat).

Chcete-li tisknout pomocí tisku Apple Talk:

- a. Vyberte možnost **AppleTalk** z místní nabídky (10.2), nebo klepněte na položku **More Printers...** (Další tiskárny...) a vyberte možnost **AppleTalk** z místní nabídky (10.3+).
- b. Vyberte ze seznamu zónu AppleTalk.



POZNÁMKA: Abyste věděli, kterou zónu nebo tiskárnu vybrat, podívejte se na stránku nastavení sítě pod nadpis AppleTalk.

- c. Vyberte ze seznamu novou tiskárnu a klepněte na tlačítko **Add** (Přidat).
5. Zkontrolujte, zda je tiskárna nainstalovaná.
- a. Otevřete možnost **TextEdit** (Úprava textu) ve složce **/Applications** (Aplikace).
 - b. V nabídce **File** (Soubor) zvolte **Print** (Tisk).
 - c. Vyberte z místní nabídky **Copies & Pages** (Kopie a stránky) možnost **Summary** (Souhrn).
 - d. *Pokud je soubor PPD zobrazený ve skupině Error Reporting (Hlášení chyb) správný pro tiskárnu, je instalace tiskárny dokončena.*

*Pokud se ve skupině Error Reporting (Hlášení chyb) zobrazí obecný PostScript Printer, odeberte tiskárnu ze seznamu **Printer List** (Seznam tiskáren) v **Print Center** (Středisko tisku) nebo v **Printer Setup Utility** (Nástroj pro nastavení tiskárny) a znovu zopakujte instalaci tiskárny podle pokynů.*

System Mac OS 9: Vytvoření stolní tiskárny pomocí nástroje Desktop Printer Utility (Nástroj stolní tiskárny).

1. Nainstalujte do počítače podporu tiskárny.
 - a. Vložte disk CD *Drivers and Utilities*.
 - b. Poklepejte na instalační balíček tiskárny.
 - c. Postupujte dál přes obrazovku Welcome (Vítejte) a soubor Read me.
 - d. Klepněte na možnost **Continue** (Pokračovat) po přečtení licenční smlouvy a klepnutím na tlačítko **Agree** (Souhlasím) přijměte podmínky smlouvy.
 - e. Vyberte umístění instalace a klepněte na tlačítko **Continue** (Pokračovat).
 - f. Na obrazovce **Easy Install** (Snadná instalace) klepněte na tlačítko **Install** (Instalovat).

Software se nainstaluje do počítače.

 - g. Po dokončení instalace dokončete instalační program.
2. Otevřete složku **Desktop Printer Utility** (Nástroj stolní tiskárny), která je obvykle umístěná ve složce **Applications:Utilities** (Aplikace:Nástroje).
3. *Chcete-li tisknout pomocí tisku IP:*
 - a. Zvolte položku **Printer (LPR)** (Tiskárna LPR) a klepněte na tlačítko **OK**.
 - b. V části **LPR Printer Selection** (Volba tiskárny LPR) klepněte na tlačítko **Change** (Změnit).
 - c. Zadejte **Printer Address** (Adresu tiskárny), pole **Queue** (Fronta) ponechte nespécifikované a klepněte na tlačítko **OK**.
 - d. V části PostScript Printer Description (PPD) File (Soubor PPD) klepněte na **Change** (Změnit).
 - e. Vyberte model tiskárny a klepněte na položku **Select** (Vybrat).
 - f. Klepněte na možnost **Create** (Vytvořit).
 - g. Zadejte název tiskárny a klepněte na tlačítko **OK**.

Tiskárna je nyní uložena jako Desktop Printer (Stolní tiskárna).

Chcete-li tisknout pomocí tisku Apple Talk:

- a. Zvolte položku **Printer (AppleTalk)** (Tiskárna (Apple Talk)) a klepněte na tlačítko **OK**.

- b. V části **Apple Talk Printer Selection** (Volba tiskárny Apple Talk) klepněte na tlačítko **Change** (Změnit).
- c. Vyberte ze seznamu zónu AppleTalk.



POZNÁMKA: Abyste věděli, kterou zónu nebo tiskárnu vybrat, podívejte se na stránku nastavení sítě pod nadpis AppleTalk.

- d. Vyberte tiskárnu ze seznamu a klepněte na tlačítko **OK**.
- e. V části **PostScript Printer Description (PPD) File** (Soubor PPD) klepněte na **Auto Setup** (Automatické nastavení).
- f. Klepněte na možnost **Create** (Vytvořit).
- g. Klepněte na tlačítko **Save** (Uložit).

Tiskárna je nyní uložena jako Desktop Printer (Stolní tiskárna).

4. Zkontrolujte, zda je tiskárna nainstalovaná.

- a. Otevřete možnost **TextEdit** (Úprava textu) ve složce **/Applications** (Aplikace).
- b. V nabídce **File** (Soubor) zvolte **Print** (Tisk).
- c. Vyberte z místní nabídky **Copies & Pages** (Kopie a stránky) možnost **Summary** (Souhrn).
- d. *Pokud je soubor PPD zobrazený v části nabídky PostScript Printer Description (PPD) správný pro tiskárnu, je instalace tiskárny dokončena.*

Pokud se zobrazí obecný soubor PPD, odeberte stolní tiskárnu a znovu proveďte nastavení tiskárny podle instrukcí.

Linux

Balíčky se softwarem tiskárny jsou k dispozici na disku CD *Drivers and Utilities*.

Zahájení procesu instalace v systému Linux:

1. Vložte disk *CD Drivers and Utilities*. Pokud se disk *CD Drivers and Utilities* spustí automaticky, klepněte na tlačítko **Cancel** (Storno).
2. Přejděte na umístění **D:\unix\docs\, kde **D:** je název jednotky CD-ROM.**